



AXE ENVIRONNEMENT

PROTÉGEONS LA TERRE

ET CEUX QUI LA FONT VIVRE



CATALOGUE
2020-2021



www.axe-environnement.eu

Commandez chez votre distributeur sur notre site en ligne.

Comment ça marche ?



J'ajoute
mes produits au panier



Je réserve auprès du réseau
de distributeurs partenaires



Je choisis la livraison
en dépôt ou chez moi



Rendez-vous sur notre site

www.axe-environnement.eu



06

ÉQUIPEMENTS DE PROTECTION INDIVIDUELLE

| | |
|--|----|
| Protections chimiques-phytopharmaceutiques | 8 |
| Protections mécaniques | 30 |
| Protections hygiène | 52 |
| Protections chaud-froid | 55 |
| Accessoires | 58 |

61

AMÉNAGEMENT DE L'EXPLOITATION

| | |
|--|-----|
| Stockage des produits phytopharmaceutiques | 64 |
| Solutions de rétention | 69 |
| Préparation des traitements | 71 |
| Aire de lavage et de remplissage | 76 |
| Citernes de stockage | 94 |
| Conditions d'applications | 108 |

111

AGRICULTURE CONNECTÉE

| | |
|----------------------|-----|
| Données parcellaires | 113 |
| Capteurs | 116 |
| Drones | 118 |



“

Notre entreprise

recherche la performance globale en agissant dans les domaines économiques, environnementaux, sociaux, sociétaux.

Elle met l'économie au service de l'Homme.

Son but est de tout mettre en oeuvre pour **satisfaire ses clients**.

Emeric OUDIN

Confiance

Humilité

Engagement

Innovation

Bienveillance

Responsabilité

Solidarité

Loyauté

Emeric OUDIN

Directeur Général

06 24 67 04 02

emeric.oudin@axe-environnement.eu



Sylvain MARQUET

Directeur des services administratifs

06 52 15 91 04

sylvain.marquet@axe-environnement.eu



Anne-Sophie PETIT

Responsable Systèmes
d'informations et approvisionnement
anne-sophie.petit@axe-environnement.eu



Marc CALVEZ

Responsable logistique
marc.calvez@axe-environnement.eu



Yohann BOUTEILLY

Magasinier
yohann.bouteilly@axe-environnement.eu



Pascaline MOSER

Service clients
pascaline.moser@axe-environnement.eu



Cassandra FRÉROT

Service clients & qualité
cassandra.frerot@axe-environnement.eu



Marie-Pierre LECOCQ

Assistante administrative
marie-pierre.lecocq@axe-environnement.eu



Robin SALAGNAC
Responsable Administratif et Financier
robin.salagnac@axe-environnement.eu



SERVICE CLIENTS



Axel DARRAS

Responsable Commercial Région Centre-Ouest

06 71 82 99 80

axel.darras@axe-environnement.eu



Anne LE FOLL

Animatrice commerciale Centre-Ouest

06 42 43 98 76

anne.lefoll@axe-environnement.eu



Hélène POTIER

Responsable Commerciale Région Nord

06 83 50 62 21

helene.potier@axe-environnement.eu



Céline SCHOETT

Responsable Commerciale Est

07 86 37 08 72

celine.schoett@axe-environnement.eu



Louis-Marie LE GOFF

Responsable Commercial Région Sud-Est

06 43 34 51 39

louis-marie.legoff@axe-environnement.eu



Jérôme TEXIER

Responsable Commercial Région Sud-Ouest

06 85 84 72 51

jerome.texier@axe-environnement.eu



Fabien VERMOT-DESROCHES

Directeur Marketing et Développement

06 81 43 38 04

fabien.vermot-desroches@axe-environnement.eu



Margaux MACHADO

Chargée de communication & E-marketing

margaux.machado@axe-environnement.eu





























































































COMMERCE



MARKETING ET COM'

AXE ENVIRONNEMENT

PROTECTION DE L'UTILISATEUR PENDANT LES PHASES DE :

| MÉLANGE/ CHARGEMENT | APPLICATION AVEC : | | | | | | | | PROTECTION DU TRAVAILLEUR | | | |
|---|--|---|--|--|--|--|--|--|--|--|--|--|
| | PULVÉRISATEUR PORTÉ OU TRÂINÉ À RAMPE, PNEUMATIQUE OU À TONNEAU PULVÉRISATION VERS LE BAS TRACTEUR SANS CABINE | PULVÉRISATEUR PORTÉ OU TRÂINÉ À RAMPE, PNEUMATIQUE OU À TONNEAU PULVÉRISATION VERS LE HAUT TRACTEUR SANS CABINE | TRACTEUR AVEC CABINE | PULVÉRISATEUR PORTÉ OU TRÂINÉ A RAMPE, PNEUMATIQUE OU À TONNEAU TRACTEUR AVEC CABINE | TRACTEUR SANS CABINE | LANCÉ / CULTURES BASSES (< 50 cm) SANS CONTACT AVEC LA VÉGÉTATION | CONTACT INTENSE AVEC LA VÉGÉTATION | LANCÉ / CULTURES HAUTES (> 50 cm) SANS CONTACT AVEC LA VÉGÉTATION | | CONTACT INTENSE AVEC LA VÉGÉTATION | PULVÉRISATEUR À DOS SANS CONTACT AVEC LA VÉGÉTATION | CONTACT INTENSE AVEC LA VÉGÉTATION |
|  GANTS EN NITRILE réutilisables (certifiés EN 374-3) ou à usage unique (certifiés EN 374-2) |  Réutilisables |  Réutilisables |  Réutilisables |  Réutilisables |  Réutilisables |  Réutilisables |  Réutilisables |  Réutilisables |  Réutilisables |  Réutilisables |  Réutilisables |  Réutilisables |
|  EPI VESTIMENTAIRE 65 % polyester / 35 % coton > 230 g/m ² + traitement déperlant |  EPI vestimentaire |  EPI vestimentaire |  EPI vestimentaire |  EPI vestimentaire |  EPI vestimentaire |  EPI vestimentaire |  EPI vestimentaire |  EPI vestimentaire |  EPI vestimentaire |  EPI vestimentaire |  EPI vestimentaire |  EPI vestimentaire |
|  EPI PARTIEL blouse ou tablier à manches longues catégorie III type PB3 certifié EN 14695+A1 |  EPI partiel |  EPI partiel |  EPI partiel |  EPI partiel |  EPI partiel |  EPI partiel |  EPI partiel |  EPI partiel |  EPI partiel |  EPI partiel |  EPI partiel |  EPI partiel |
|  COMBINAISON DE PROTECTION CHIMIQUE catégorie III type 3 ou 4 certifiée EN 14695+A1:2009 |  Type 3 ou 4 |  Type 3 ou 4 |  Type 3 ou 4 |  Type 3 ou 4 |  Type 3 ou 4 |  Type 3 ou 4 |  Type 3 ou 4 |  Type 3 ou 4 |  Type 3 ou 4 |  Type 3 ou 4 |  Type 3 ou 4 |  Type 3 ou 4 |
|  LUNETTES ou ÉCRAN FACIAL certifiés EN 166:2002 (CE, sigle 3) |  Type 3 |  Type 3 |  Type 3 |  Type 3 |  Type 3 |  Type 3 |  Type 3 |  Type 3 |  Type 3 |  Type 3 |  Type 3 |  Type 3 |
|  PROTECTION RESPIRATOIRE demi-masque ou masque (EN 140:1998) équipé d'un filtre P3 (EN 143:2004) ou A2P3 (EN 14387:2004) |  Type 3 |  Type 3 |  Type 3 |  Type 3 |  Type 3 |  Type 3 |  Type 3 |  Type 3 |  Type 3 |  Type 3 |  Type 3 |  Type 3 |
|  BOTTES certifiées EN 13 832-3:2006 |  Type 4 |  Type 4 |  Type 4 |  Type 4 |  Type 4 |  Type 4 |  Type 4 |  Type 4 |  Type 4 |  Type 4 |  Type 4 |  Type 4 |

RETROUVEZ POUR CHAQUE EPI LES CARACTÉRISTIQUES QUI LUI CORRESPONDENT :



Collecte des équipements de protection individuelle



Les EPI souillés par les produits phytopharmaceutiques sont des déchets considérés comme dangereux et doivent être incinérés dans des installations agréées. La gestion de ces déchets incombe légalement aux exploitants agricoles. Axe-environnement est, avec d'autres parties prenantes, à l'origine d'une initiative volontaire pour organiser la collecte de ces EPI usagés. Cette collecte est organisée depuis le 1er janvier 2016 par ADIVALOR.

AXE-ENVIRONNEMENT est l'un des partenaires à l'origine de l'ECO-EPI qui est la marque d'un engagement responsable. Nous fournissons également les saches de collecte des EPI.

ÉQUIPEMENTS DE PROTECTION INDIVIDUELLE

| | |
|--|----|
| Protections chimiques-phytopharmaceutiques | 8 |
| Protections mécaniques | 30 |
| Protections hygiène | 52 |
| Protections chaud-froid | 55 |
| Accessoires | 58 |



PROTECTION DES YEUX

Visière SPHÈRE

Un champ de vision exceptionnel à 180°

- > Ergonomie de port avec lunettes de vue et demi masque
- > Réglage en profondeur de la visière
- > Écran en polycarbonate
- > Protection totale de la face
- > Offre une qualité optique supérieure avec un champ de vision illimité
- > Qualité optique parfaite - Large champ de vision
- > Bandeau réglable
- > Compatible avec les verres correcteurs



Conditionnement :
Carton de 5

EN 166:2001

Réf. VISBSPC

Lunettes-masque STANDARD

Une protection performante à un tarif économique



Conditionnement :
Carton de 200 lunettes
en sachet unitaire

EN 166:2001

- > Protection contre les projections de liquides et poussières
- > Ventilation indirecte pour l'optimisation du confort

Réf. LMANTIB

Lunettes-masque CASPIAN

Ventilation indirecte pour une meilleure protection contre la poussière, les liquides et le métal en fusion

NOUVEAUTÉ



Conditionnement :
Carton de 100 lunettes
en sachet de 10

EN 166 - EN 170

- > Idéal pour les utilisations prolongées
- > Large champ de vision
- > Bandeau de maintien élastique et réglable

Réf. LMANTIBC

Lunettes-masque 3M™ FAHRENHEIT

Antirayures et antibuée



Conditionnement :
Carton de 10 lunettes
en sachet unitaire

EN 166:2001

- > Ergonomie avec des lunettes de vue (encoches spécifiques)
- > Adéquation parfaite avec les demi-masques 3M
- > Vision panoramique et protection anti UV
- > Protection contre l'abrasion

Réf. LMFAHR

Lunettes-masque EXCELA 3M™ 2890

Meilleur confort d'utilisation



Conditionnement :
Carton de 10 lunettes
en sachet unitaire

EN 166:2001

- > Oculaire en acétate pour une protection contre les produits chimiques
- > Protection contre les projections
- > Qualité optique classe 1

Réf. LMEXCEL





Masque jetable plié vertical FFP3

Jetable plié vertical FFP3 à valve (232)



NOUVEAUTÉ



Conditionnement :
Boîte de 10 masques
Carton de 10 boîtes

- > Respecte les conditions de Santé et de Sécurité établies par le règlement (UE) 2016/425

Réf. **MJFFP3**

Masque Springfit™ FFP3 Typhoon™



NOUVEAUTÉ



Conditionnement :
Boîte de 10 masques
Carton de 10 boîtes

- > Pad de confort soudé au niveau du nez pour un meilleur ajustement
- > Profil bas pour un meilleur champ de vision de l'utilisateur

Réf. **MSFFP3T**

Masque 9163 3M™ FFP3

Protection vis à vis des poussières phytopharmaceutiques



Conditionnement :
Boîte de 15 masques
Carton de 300 masques

- > Usage pour poussières de semences et de céréales traitées, manipulation occasionnelle de produits phytos en poudre
- > Masque à usage unique pliable, facile à stocker
- > Sachet de 15 masques

Réf. **M9163E**

Masque 9332 3M™ EXCELA - FFP3

Protection FFP3



Conditionnement :
Boîte de 5 masques
Carton de 8 boîtes

EN149:2001 - A1:2009

- > Usage pour poussières de semences et de céréales traitées, manipulation occasionnelle de produits phytos en poudre
- > Masque à usage unique, pliable et facile à stocker
- > Boîte de 5 masques

Réf. **M9332**

Masque 3M™ 4255+

Masque à cartouches A2P3 intégrées

VALVE RESPIRATOIRE - Diminution de 30% de la résistance à la respiration par rapport à l'ancienne génération

Confort de l'utilisateur

- Joint facial souple confortable
- Masque léger et bien équilibré
- Profil bas et conception ergonomique
- Brides facilement réglables pour un ajustement sûr et confortable

Pratique à utiliser

- Prêt à l'emploi, « sans maintenance » avec filtres intégrés
- Conçu pour être compatible avec la plupart des lunettes et des protections auditives 3M
- Sachet refermable pour un stockage pratique et hygiénique entre les utilisations
- 4 versions disponibles, chacune offrant une protection efficace contre les différents dangers sur le lieu de travail
- Réputé pour dépasser systématiquement les normes minimales en matière de durée de vie des filtres



| Réf. | Informations | Types d'utilisations |
|-------|-------------------------|--|
| M4251 | 4251+ Protection A1P2 | Peinture, bricolage, revêtement, vernissage |
| M4255 | 4255+ Protection A2P3 | Agriculture : Produits phytosanitaires |
| M4277 | 4277+ Protection ABE | Cuverie |
| M4279 | 4279+ Protection ABEK | Vapeur de soufre, purin, désinfection, nettoyage |



Conditionnement :
Boîte de 1 masque
Carton de 10 boîtes

NOUVEAUTÉ

Ventilateur COOL FLOW™ FAN 1040

Réduisez l'accumulation de chaleur et d'humidité à l'intérieur de votre demi-masque respiratoire

Les ventilateurs 3M™ Cool Flow™ sont conçus pour être utilisés avec les demi-masques réutilisables 3M™ ils sont prêts à l'emploi et sans entretien. Il est conçu pour réduire l'accumulation de chaleur et d'humidité à l'intérieur du masque afin d'améliorer le confort du porteur. Il comprend une batterie rechargeable et peut être rechargé avec le chargeur USB inclus

Principales caractéristiques

- Rechargeable
- 3 niveaux de fonctionnement, pour aider les porteurs à choisir un niveau adapté à leurs besoins
- Fonctionnement : 1 seul bouton, facile à utiliser

Temps de charge de la batterie : 4 heures

Temps d'autonomie : 8 heures

Température de charge : + 15 ° C à + 40 ° C

Notre ventilateur Cool Flow offre une sensation de refroidissement perceptible sur votre visage pendant que vous travaillez et offre un confort supplémentaire sans compromettre la protection respiratoire.

Il se fixe simplement et en toute sécurité à l'avant du masque et dispose d'une fonction de commande à bouton unique pour régler le débit d'air.



Réf. VENTILCF



Conditionnement :
Carton de 1 ventilateur
Carton de 5 boîtes



PROTECTION RESPIRATOIRE

Demi-masque Elipse®

Protection contre les particules et les fumées - Protection P3



Conditionnement :
Carton de 10 boîtes

| Réf | Taille |
|----------|----------------|
| DMELIPSM | Small - Medium |
| DMELIPML | Medium large |

- > Conçu pour épouser le contour de votre visage
- > Conservation 5 ans, pour le masque et les filtres
- > Modèle compact, léger et flexible
- > 4 positions pour un meilleur confort

EN140:1998

Masque Elipse® INTEGRA

Combine protection respiratoire et oculaire - Protection P3



Conditionnement :
Carton de 5 boîtes

| Réf | Taille |
|----------|----------------|
| MELIPISM | Small - Medium |
| MELIPIML | Medium large |

- > Large soupape anti-retour
- > Conservation masque P3 et filtre : 5 ans
- > Résiste à un impact de 45 m par seconde
- > Fixation légère et anti-glissement

EN140:1998

Paire de filtres P3

Filtres de remplacement pour masque ELIPSE



Conditionnement :
Boîte de 10 paires

- > 10 paires par boîte

Réf. **FP3ELIP**

Lingette nettoyante pour joint facial 3M™ 105



Conditionnement :
Carton de 40 sachets

- > Ce produit n'est pas classé comme dangereux conformément au règlement (CE) n° 1272/2008
- > Contient un produit biocide (conservateur)
- > Risque de sensibilisation cutanée

Réf. **LINGN105**

Demi-masque PHYTOPLUS DUETTA

Vendu sans cartouche A2P3 - Demi-masque modèle économique et confortable nécessitant peu de maintenance

- > Demi-jupe: Plastique composite
- > Jeu de brides: Ruban élastique
- > Arc nugal: Nylon
- > Membrane soupape d'expiration: Caoutchouc
- > Attaches à baïonnette: Plastique résistant aux chocs et aux solvants
- > Pincement pour lunette-masque



| Réf. | Informations | Conditionnement |
|---------|------------------------------|--------------------|
| MDUETTA | Demi-masque PHYTOPLUS DUETTA | Carton de 12 |
| FA2P3DU | Filtres de rechange A2P3 | Carton de 2 paires |



Masque FORCE 8

Vendu avec cartouches A2P3 interchangeables

- > Confort optimal lors d'un port prolongé
- > Cartouches «Press to check» pour vérifier l'étanchéité du masque
- > Cartouches à remplacer dès réception dès odeurs extérieures

| Réf. | Informations | Conditionnement |
|----------|--|-----------------|
| MFORCE8C | Masque FORCE 8 avec 2 cartouches A2P3 interchangeables | Carton de 10 |
| CARMF8 | Paire de cartouches de rechange A2P3 «Press to check» | Carton de 10 |



Demi-masque 3M™ 6200

Vendu avec cartouches A2P3 interchangeables

- > Pièce faciale - Elastomère thermoplastique
- > Jeu de brides avec harnais
- > Polyester / Elastique en coton tressé
- > Soupape inspiratoire - Caoutchouc naturel
- > Soupape expiratoire - Elastomère
- > Joint d'étanchéité - Elastomère

| Réf. | Informations | Conditionnement |
|--------|---|-----------------|
| KM6200 | Masque 6200 avec cartouches A2P3 interchangeables | Unité |
| M6200 | Demi-masque 3M 6200 | Carton de 8 |
| CARM01 | Cartouches de rechange A2P3 | Unité |
| CARM04 | Cartouches de rechange ABEK2P3R | Unité |



Demi-masque réutilisable 3M™ 6500

Vendu avec cartouches A2P3 interchangeables

- > Joint facial Silicone
- > Surmoulage Nylon
- > Soupape inspiratoire Polyisoprène
- > Soupape expiratoire Nylon/Silicone
- > Brides Fibres de polyester/Polyuréthane élastique
- > Harnais Polyéthylène
- > Boucles Polypropylène

| Réf. | Informations | Conditionnement |
|--------|---|-----------------|
| KM6500 | Masque 6500 avec cartouches avec cartouches A2P3 interchangeables | Unité |
| M6502 | Masque seul | Carton de 10 |
| CARM01 | Paire de cartouches de rechange A2P3 | Unité |
| CARM04 | Paire de cartouches de rechange ABEK2P3R | Unité |



Masque 3M™ 7500

Vendu avec cartouches A2P3 interchangeables

- > Pièce faciale : silicone
- > Harnais & élastiques : polyéthylène basse densité et fibres de polyester
- > Élastiques en néoprène
- > Attaches du harnais et armature intérieure : polybutylène téréphtalate (PBT)
- > Attaches du harnais : polypropylène
- > Soupape Expiratoire : silicone
- > Soupape Inhalatoire : silicone

| Réf. | Informations | Conditionnement |
|--------|--|-----------------|
| KM7500 | Masque 7500 avec 2 cartouches A2P3 | Unité |
| M7502 | Demi-masque 7502 | Carton de 10 |
| CARM01 | Paire de cartouches de rechange A2P3 | Unité |
| CARM04 | Paire de cartouches de rechange ABEK2P3R | Unité |



PROTECTION RESPIRATOIRE

Demi-masque réutilisable 3M™ Secure Click™ HF-800

Vendu avec cartouches A2P3 interchangeables



- > Joint facial Caoutchouc silicone
- > Pièce faciale Thermoplastique
- > Soupape d'inhalation et d'expiration Caoutchouc silicone
- > Membrane phonique Thermoplastique, caoutchouc de silicone et film polyimide
- > Brides Fibres synthétiques
- > Boucles Thermoplastique

| Réf. | Informations | Conditionnement |
|----------|------------------------------|--------------------|
| KMHF800 | Demi-masque réutilisable 3M™ | Carton de 10 |
| FA2P3HF8 | Filtres de rechange A2P3 | Carton de 4 paires |

Masque intégral PHYTOPLUS DUPLA

Vendu sans cartouches A2P3 - Avec raccord fileté en accord avec la norme EN 148-1

- > Jupe faciale : TPE (Elastomère thermoplastique)
- > Oculaire : Polycarbonate
- > Jeu de brides : EPDM
- > Demi-masque intérieur : TPE
- > Bandoulière : PVC

| Réf. | Informations | Conditionnement |
|---------|--------------------------|--------------------|
| MDUPLA | Masque seul | Boîte de 6 |
| FA2P3DU | Filtres de rechange A2P3 | Carton de 2 paires |



Masque 3M™ intégral 6800

Vendu avec cartouches A2P3 interchangeables

- > Pièce faciale : silicone
- > Oculaire : polycarbonate
- > Jeu de brides avec harnais : polyéthylène
- > Soupape inspiratoire : polyisoprène
- > Soupape expiratoire : silicone
- > Joint d'étanchéité : silicone

| Réf. | Informations | Conditionnement |
|--------|------------------------------------|-----------------|
| KM6800 | Masque 6800 avec 2 cartouches A2P3 | Unité |
| M6800 | Masque 3M 6800 | Carton de 4 |
| CARM01 | Cartouches de rechange A2P3 | Unité |
| CARM04 | Cartouches de rechange ABEK2P3R | Unité |



Pièces détachées masque 6800

| Option | Informations | Conditionnement |
|----------|---|-----------------|
| FP6800 | Films de protection visière pour 6800 - Sachet de 25 films | Carton de 100 |
| HARN6800 | Harnais 4 branches | Carton de 5 |
| EAC6800 | Ensemble adaptateur central masque complet 6800 | Carton de 5 |
| SIB6800 | Soupape inspiratoire beige pour masque 6800 | Carton de 200 |
| EDMI6800 | Ensemble demi-masque intérieur avec soupape | Carton de 5 |
| JOINET60 | Joint d'étanchéité (orange) pour masques complets série 6000 | Carton de 80 |
| JOINETAC | Joint d'étanchéité de l'adaptateur central pour masques complets série 6000 | Carton de 20 |
| SEG6800 | Soupape expiratoire nouveau masque complet (grise) | Carton de 10 |
| CARM6099 | Paire de cartouches ABEK2P3R vapeurs organiq., inorganiq., gaz acides, ammoniac + pouss. toxiq. | Carton de 16 |
| SEG6800 | Soupape expiratoire nouveau masque complet (grise) | Carton de 10 |
| CARM6099 | Paire de cartouches ABEK2P3R vapeurs organiq., inorganiq., gaz acides, ammoniac + pouss. toxiq. | Carton de 16 |



PROTECTION RESPIRATOIRE VENTILATION ASSISTÉE



KIT VENTILATION ASSISTÉE PHYTOPLUS

PROTECTION DES VOIES RESPIRATOIRES
ALIMENTÉE PAR UN ÉLECTRO-VENTILATEUR

Les Kits ventilation assistée Phytoplus sont des respirateurs à ventilation assistée par un ventilateur électrique.

Ils sont équipés avec une batterie rechargeable et doivent être utilisés avec deux cartouches pour particules (P3) ou combinées (A2B2P3). Ils remplacent les respirateurs traditionnels qui se composent d'un masque et d'une cartouche dans les travaux pénibles et prolongés car l'effort respiratoire est réduit par l'air pulsé.

Suivant la cartouche utilisée, ils sont adaptés pour des activités comme la pulvérisation des cultures, le traitement des semences, le désamiantage et la manipulation de produits poussiéreux

- > Équipés d'une batterie rechargeable et à utiliser avec deux filtres anti-poussières ou combinés
- > Remplacent les équipements filtrants traditionnels, constitués d'une pièce faciale avec filtre, pour des travaux prolongés ou lourds car la ventilation de l'air réduit l'effort respiratoire
- > S'adaptent aux travaux d'assainissement d'amiante, dans des ambiances poussiéreuses ou bien dans la pulvérisation des produits phytopharmaceutiques
- > Débit d'air adéquat pour minimiser l'effort respiratoire et ne pas incommoder l'opérateur au niveau du visage
- > Dossard ergonomique rembourré en ceinture
- > Poids contenu par rapport à l'autonomie offerte
- > Tuyaux annelés en polyuréthane



Conditionnement :
Par unité

| Réf. | Informations |
|----------|---|
| KVAP1702 | Set Turbine TM 1702 2 - livré sans cartouches |
| KVAPCLV | Set Turbine FU cagoule légère avec visière |
| FA2B2P3R | Filtres 202 A2B2P3 |
| MTR2002 | Masque intégral TR 2002 CL2 |



PROTECTION RESPIRATOIRE VENTILATION ASSISTÉE



Masque PHYTO INTÉGRAL CLEANSPACE™



Conditionnement :
Par unité

Pack Phyto - Masque intégral

- 1 Masque complet M/L : Masque à clipser sur les systèmes motorisés CLEANSPACE - Doux, hygiénique et non allergène | Silicone médical résistant jusqu'à 150°C
- 1 Adaptateur pour filtres : Permet d'adapter les filtres A2P3 sur le système motorisé Cleanspace
- 1 paire de filtre solvant A2P3 : les vapeurs et gaz organiques (température d'ébullition supérieure à 65°C)
- 1 système motorisé : Bloc moteur ventilation assistée
- Masse moteur ultra sans cartouche : 520 g
- Masse de la visière intégrale : 700 g

Réf. CSPP

Pack poussière P3 - Demi masque

CLEANSPACE 2 - PACK P3 1/2 masque (moteur cleanspace 2 + demi masque + 3 filtres TM3P + 10 préfiltres + 10 lingettes nettoyantes)



- > Respiration naturelle. Apport d'air au rythme des besoins de l'opérateur
- > Confortable (absence de buée, sensation d'air frais, facilité de communication)
- > Système parfaitement étanche
- > Système compact
- > Pratique à utiliser (absence de tuyau et de fil)
- > Visière intégrale non allergène, silicone médical

Réf. CPPP3

Accessoires

Filtres A2P3 CLEANSPACE

Réf. CSFSA2P3



Filtres ABEK - cuveries et amonniac

Réf. CSFABEK



Lot de de 3 filtres P3 CLEANSPACE

Réf. CSFTM3P



Adaptateurs pour filtres A2P3

Réf. CSAF



Chargeur de batterie voiture

Réf. CSCBV

Visière de protection anti-rayure - pack de 10

Réf. CSVISAR

Housse pré-filtres

Réf. CSHPF



PROTECTION RESPIRATOIRE VENTILATION ASSISTÉE



Masque JUPITER EXCELA

OPTIMISER CONFORT ET PROTECTION

- > Protection respiratoire avec protection de la tête et du visage
- > Faible encombrement et entretien facile
- > Système de contrôle électronique du débit d'air
- > Alarme sonore et visuelle se déclenchant en cas de faible débit d'air ou de batterie faible
- > Protections de filtres réduisant la pénétration des poussières dans le filtre
- > Profil plat de l'unité filtrante : grande liberté de mouvement, même en espaces restreints
- > Forme arrondie de l'unité filtrante pour un nettoyage simple et rapide
- > Méthode de calibrage simple permettant d'optimiser la durée de vie du produit, sans avoir besoin de faire appel au fabricant pour maintenance
- > Débit d'air en sortie de 150 L/min, maximum 230 L/min
- > Très léger : poids de 882 g (sans filtres, ni batterie)
- > Conforme aux normes européennes
- > Version ATEX disponible, consultez-nous

D'autres types de cartouches (chlore, ammoniac,...) sont disponibles, consultez-nous

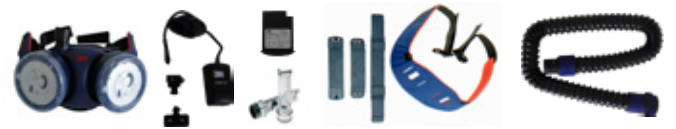

Kit de filtration STANDARD JUPIT8

modèle avec ceinture

OU



Kit de filtration CONFORT JUPIT8HD

modèle avec ceinture + harnais



Coiffe S133L

CLBS133L



Coiffe S333LG

CLGS333L



Cagoule S-533L

CLBS533L



Pare-visage M-206

PVM206



Cagoule M-406

CSM406



Conditionnement :
Par unité



PROTECTION DU CORPS



Gamme AEGIS

Une gamme d'EPI vestimentaires pour une protection lors de l'utilisation des produits et la rentrée

CHAMPS D'APPLICATIONS

- Préparation des bouillies de traitement (avec port complémentaire d'un tablier cat. III type PB 3)
- Pulvérisation avec cabine ou sans cabine jets bas
- Lavage du matériel de pulvérisation (avec port complémentaire d'un tablier cat. III type PB3)
- Phase de rentrée à la parcelle



PROTECTION

Pourcentage de pénétration du produit «pire cas» (Prowl 3.3 EC) : 0%



RÉUTILISABLE

Protection garantie jusqu'à 30 cycles d'entretien (lavage, séchage)



CONFORT

EPI adapté à la morphologie de l'utilisateur et conçu avec un textile respirant et léger



RÉGLEMENTAIRE

Certifiés au niveau C2 de la norme ISO 27065



SOCIÉTAL

Acceptabilité par le grand public

| Combinaison | |
|-------------|--------|
| Réf. | Taille |
| CAVACS | S |
| CAVACM | M |
| CAVACL | L |
| CAVACXL | XL |
| CAVAC2XL | XXL |
| CAVAC3XL | XXXL |



Conditionnement : Carton de 8 combinaisons

| Veste | |
|----------|--------|
| Réf. | Taille |
| VAVACS | S |
| VAVACM | M |
| VAVACL | L |
| VAVACL | XL |
| VAVAC2XL | XXL |
| VAVAC3XL | XXXL |

| Pantalon | |
|----------|--------|
| Réf. | Taille |
| PAVS | S |
| PAVM | M |
| PAVL | L |
| PAVXL | XL |
| PAV2XL | XXL |
| PAV3XL | XXXL |



Conditionnement : Carton de 15 vestes ou 15 pantalons



AIVALOR

Éligible à la collecte Éco EPI

RAPPEL : veste et pantalon indissociables





Tablier S-PROTEC® PLUS

Catégorie III - Type PB (3) - Niveau C3 suivant la norme ISO 27065



- > Protection spéciale pour la préparation des traitements phytopharmaceutiques
- > Peut être découpé pour mieux s'adapter à la morphologie de l'utilisateur
- > Lavable et donc réutilisable plusieurs fois
- > Protection de l'avant du corps et des bras, couvre les jambes jusqu'aux tibias
- > Polyéthylène 100 microns



Conditionnement :
Carton de 50

| Réf. | Taille |
|-------|---------------|
| TABSP | Taille unique |

Tablier sans manche TYCHEM® 6000 F

Catégorie III - Type PB (3) - Usage unique



EN 14126



Conditionnement :
Carton de 25

- > Couvre le buste, les jambes jusqu'aux mollets
- > Liens au niveau du cou et de la taille

| Réf. | Taille |
|------|---------------|
| TT6F | Taille unique |

Tablier TYCHEM® 6000 F

Catégorie III - Type PB (3) - Usage unique



Conditionnement :
Carton de 25

- > Protection spéciale pour la préparation des traitements phytopharmaceutiques

| Réf. | Taille |
|----------|---------|
| TT6FSM | S - M |
| TT6FLXXL | L - XXL |

Tablier ALPHATEC 4000

Catégorie III - Type PB (3) - Usage unique



Conditionnement :
Carton de 28

- > Tablier le plus couvrant du marché
- > Très léger et particulièrement confortable

| Réf. | Taille |
|---------|--------|
| TABMIXL | XL |

Comprendre les pictogrammes

QUELS TYPES POUR QUELLES PROTECTIONS ?

Les EPI phyto sont de catégorie III - pour tous les dangers mortels et/ou pouvant entraîner des lésions irréversibles

Type 3- NF EN 14605



Protection contre les produits chimiques liquides sous forme de jet sous pression. Projection violente de produit chimique liquide. Par exemple application type chenillard, atomiseur...

Type 4- NF EN 14605



Protection contre les produits chimiques liquides sous forme d'une pulvérisation intense. Le liquide ruisselle sur le vêtement. Par exemple application pulvé à dos basse pression...

Type 5- NF EN 13982



Protection contre les produits chimiques solides, particules en suspension dans l'air. Par exemple application type poudrage



Type 6- NF EN 13034

Protection limitée dans le temps contre les éclaboussures de produits chimiques liquides. Projection type brouillard de faible intensité



DuPont™ ProShield® 20 Bleu

Certifié selon Règlement (UE) 2016/425
Catégorie III, Type 5 et 6 - Usage unique

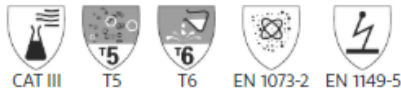

- > Combinaison à cagoule - Coutures externes cousues
- > Élastiques aux poignets, aux chevilles et autour du visage
- > Élastique à la taille (cousu) - Matière SMS
- > Fermeture à glissière sous rabat
- > EN 1073-2 (protection contre la contamination radioactive)



Conditionnement :
Carton de 50

| Réf. | Taille |
|----------|--------|
| CP20BS | S |
| CP20BM | M |
| CP20BL | L |
| CP20BXL | XL |
| CP20B2XL | XXL |
| CP20B3XL | XXXL |

Combinaison TYVEK® 500 XPERT

Catégorie III - Type 5/6 - Modèle blanc ou vert - Usage unique



- > Protège contre de nombreuses substances chimiques inorganiques et les particules d'une taille supérieure à 1µm
- > Élastiques à la ceinture, autour du visage et des poignets
- > Résiste à l'abrasion et à la déchirure
- > Perméable à l'air et à la vapeur d'eau



Conditionnement :
Carton de 4 paquets - Paquets de 25

Modèle vert

| Réf. | Taille |
|----------|--------|
| CT5XBS | S |
| CT5XBM | M |
| CT5XBL | L |
| CT5XBL | XL |
| CT5XB2XL | XXL |
| CT5XB3XL | XXXL |

Modèle blanc

| Réf. | Taille |
|-----------|--------|
| CT5XVS* | S |
| CT5XVM | M |
| CT5XVL | L |
| CT5XVXL | XL |
| CT5XV2XL | XXL |
| CT5XV3XL* | XXXL |

Combinaison TYVEK® 600 plus

Catégorie III - Type 4/5/6 - Blanche ou verte - Usage unique



- > Protège contre de nombreuses substances chimiques inorganiques et les particules d'une taille supérieure à 1µm
- > Élastiques à la ceinture, autour du visage, des poignets et des chevilles
- > N'accepte pas le port de pulvérisateurs à dos



Conditionnement :
Carton de 4 paquets - Paquets de 25

Modèle vert

| Réf. | Taille |
|-----------|--------|
| CT6PVS* | S |
| CT6PVM | M |
| CT6PVL | L |
| CT6PVXL | XL |
| CT6PV2XL | XXL |
| CT6PV3XL* | XXXL |

Modèle blanc

| Réf. | Taille |
|----------|--------|
| CT6PBS | S |
| CT6PBM | M |
| CT6PBL | L |
| CT6PBXL | XL |
| CT6PB2XL | XXL |
| CT6PB3XL | XXXL |

*Fabrication sur demande avec délai supplémentaire



PROTECTION DU CORPS

Combinaison TYVEK® 800J

Catégorie III - Type 3B/4B/5B/6B



Conditionnement :
Carton de 25 combinaisons

| Réf. | Taille |
|---------|--------|
| CT8JS | S |
| CT8JM | M |
| CT8JL | L |
| CT8JXL | XL |
| CT8J2XL | XXL |

- > Offre une protection optimale allée à une totale liberté de mouvements
- > Souple, respirante et légère
- > Une protection efficace contre les produits chimiques aqueux

Combinaison TYCHEM® 6000 F

Catégorie III - Type 3B/4/5/6



Conditionnement :
Sachet de 5
Carton de 25

| Réf. | Taille |
|----------|--------|
| CT6FGS | S |
| CT6FGM | M |
| CT6FGL | L |
| CT6FGXL | XL |
| CT6FG2XL | XXL |
| CT6FG3XL | XXXL |

- > Spécifique pour les usages phytopharmaceutiques en environnement fermé
- > Compatible avec le port d'un pulvérisateur à dos
- > Confortable et adaptée pour les travaux difficiles
- > Résiste à l'abrasion et à la déchirure

PANNEAU D'AIDE AU CHOIX

Découvrez quels équipements de protection sont adaptés pour les différents postes de travail

AXE ENVIRONNEMENT
202 rue Fernand Boivin
93000 LA SEINE-SAINT-DENIS - FRANCE
Tél : 01 49 39 12 00
www.axe-environnement.com

Les EPI conseillés en fonction des phases d'utilisation des produits phytopharmaceutiques

| Équipement de protection | Programme | Produit | Niveau d'efficacité des EPI | | | | | | | | | | Prévention de l'entretien de l'équipement | | | | |
|--|--|------------|-----------------------------|---------|---------|---------|---------|---------|---------|---------|---------|----------|---|---|---|---|---|
| | | | Phase 1 | Phase 2 | Phase 3 | Phase 4 | Phase 5 | Phase 6 | Phase 7 | Phase 8 | Phase 9 | Phase 10 | | | | | |
| Sécheresse (S) | Sécheresse (S) | Blouse T12 | ● | ● | ● | ● | ● | ● | ● | ● | ● | ● | ● | ● | ● | ● | ● |
| | | Blouse T14 | ● | ● | ● | ● | ● | ● | ● | ● | ● | ● | ● | ● | ● | ● | ● |
| | | Blouse T16 | ● | ● | ● | ● | ● | ● | ● | ● | ● | ● | ● | ● | ● | ● | ● |
| | | Blouse T18 | ● | ● | ● | ● | ● | ● | ● | ● | ● | ● | ● | ● | ● | ● | ● |
| Sécheresse (S) et Humidité (H) | Sécheresse (S) et Humidité (H) | Blouse T20 | ● | ● | ● | ● | ● | ● | ● | ● | ● | ● | ● | ● | ● | ● | ● |
| | | Blouse T22 | ● | ● | ● | ● | ● | ● | ● | ● | ● | ● | ● | ● | ● | ● | ● |
| | | Blouse T24 | ● | ● | ● | ● | ● | ● | ● | ● | ● | ● | ● | ● | ● | ● | ● |
| | | Blouse T26 | ● | ● | ● | ● | ● | ● | ● | ● | ● | ● | ● | ● | ● | ● | ● |
| Humidité (H) | Humidité (H) | Blouse T28 | ● | ● | ● | ● | ● | ● | ● | ● | ● | ● | ● | ● | ● | ● | ● |
| | | Blouse T30 | ● | ● | ● | ● | ● | ● | ● | ● | ● | ● | ● | ● | ● | ● | ● |
| | | Blouse T32 | ● | ● | ● | ● | ● | ● | ● | ● | ● | ● | ● | ● | ● | ● | ● |
| | | Blouse T34 | ● | ● | ● | ● | ● | ● | ● | ● | ● | ● | ● | ● | ● | ● | ● |
| Humidité (H) et Produits Chimiques (C) | Humidité (H) et Produits Chimiques (C) | Blouse T36 | ● | ● | ● | ● | ● | ● | ● | ● | ● | ● | ● | ● | ● | ● | ● |
| | | Blouse T38 | ● | ● | ● | ● | ● | ● | ● | ● | ● | ● | ● | ● | ● | ● | ● |
| | | Blouse T40 | ● | ● | ● | ● | ● | ● | ● | ● | ● | ● | ● | ● | ● | ● | ● |
| | | Blouse T42 | ● | ● | ● | ● | ● | ● | ● | ● | ● | ● | ● | ● | ● | ● | ● |
| Produits Chimiques (C) | Produits Chimiques (C) | Blouse T44 | ● | ● | ● | ● | ● | ● | ● | ● | ● | ● | ● | ● | ● | ● | ● |
| | | Blouse T46 | ● | ● | ● | ● | ● | ● | ● | ● | ● | ● | ● | ● | ● | ● | ● |
| | | Blouse T48 | ● | ● | ● | ● | ● | ● | ● | ● | ● | ● | ● | ● | ● | ● | ● |
| | | Blouse T50 | ● | ● | ● | ● | ● | ● | ● | ● | ● | ● | ● | ● | ● | ● | ● |

Réf. PANEPI

NOUVELLE NORME ISO 18889

GANTS DE PROTECTION PHYTOS



ISO 18889



ISO 18889



ISO 18889

La norme ISO 18889 est parue le 15 avril 2019. Celle-ci est spécialement dédiée aux gants de protection vis-à-vis des produits phytopharmaceutiques.

Elle classe les gants en deux catégories:

- ✓ Les gants offrant une protection chimique à l'ensemble de la main
- ✓ Les gants de rentrée, qui ne protègent que le bout des doigts et la paume de la main.

Les gants qui protègent toute la main comprennent deux niveaux de performance (G1 et G2) et un seul niveau de performance (GR) pour des gants adaptés aux travaux de rentrée.

Les gants G1 conviennent lorsque le risque potentiel est relativement faible. Ces gants ne conviennent pas pour une utilisation avec des formulations de produits phytopharmaceutiques concentrées et / ou pour des scénarios dans lesquels des risques mécaniques existent. Les gants G1 sont des gants à usage unique.

Les gants G2 conviennent lorsque le risque potentiel est plus élevé. Ces gants peuvent être utilisés avec des produits phytopharmaceutiques dilués ou concentrés. Les gants G2 sont destinés aux activités nécessitant des gants avec une résistance mécanique minimale. Les gants G2 sont des gants réutilisables.

Les gants GR conviennent pour la protection des travailleurs en rentrée. Ces gants protègent à minima la paume de la main, car le travailleur en rentrée est en contact avec des résidus de produits phytopharmaceutiques secs et partiellement secs, qui restent à la surface de la plante après l'application des produits. Cette catégorie de gants ne convient que pour les activités de rentrée. Les gants GR ont également des propriétés mécaniques requises pour les travaux de rentrée. Le dos de la main est en matériau respirant pour accroître le confort de port.

- ◆ Les matériaux des gants G1, G2 et GR sont testés suivant la norme ISO 374-1: 2016
- ◆ Les gants G1 et G2 doivent avoir une longueur minimale de 290 mm

→ Les gants GR doivent avoir au minimum le bout des doigts et la paume de la main enduite (figure 1) :





PROTECTION DES MAINS

Gants SHOWA 7500

Gants nitrile - Longueur : 240mm - non poudrés



Conditionnement :
Boîte de 100 gants
Carton de 10 boîtes



- > Réduit les risques d'allergies
- > La manchette roulée empêche la poussière de pénétrer dans le gant
- > La sensation de seconde peau réduit considérablement la fatigue des mains

| Réf. | Taille |
|----------|-------------|
| G7500XS | XS - 5.6 |
| G7500S | S - 6.7 |
| G7500M | M - 7.8 |
| G7500L | L - 8.9 |
| G7500XL | XL - 9.10 |
| G75002XL | 2XL - 10.11 |

Gants solo 977

Meilleure protection chimique dans la gamme à usage unique



Conditionnement :
Boîte de 100 gants
Carton de 10 boîtes



- > Bon compromis entre l'épaisseur, la souplesse et la résistance
- > Chlorinée pour un meilleur enfilage
- > Granitée sur le bout des doigts pour une bonne prise en main
- > Boîte distributrice de 100 gants

NOUVEAUTÉ

| Réf. | Taille |
|---------|--------|
| GS9776 | 6 |
| GS9777 | 7 |
| GS9778 | 8 |
| GS9779 | 9 |
| GS97710 | 10 |

Gants TOUCH N TUFF 92-500

La référence du marché



Conditionnement :
Boîte de 100 gants
Carton de 10 boîtes

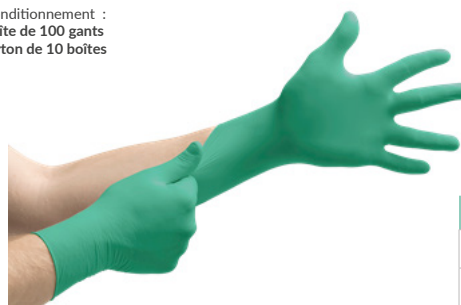

- > Excellente résistance chimique
- > Excellente résistance à la perforation
- > Enfilage facile et une forte adhérence
- > Une plus longue durée que les autres gants jetables en nitrile
- > Gants pour produits phytopharmaceutiques à usage unique
- > Fabriqués en nitrile
- > Couleur verte - Poudrés - Bord de manchette ourlé

| Réf. | Taille |
|----------|-----------------|
| G92500S | 6,5.7 - S/M |
| G92500M | 7,5.8 - M/L |
| G92500L | 8,5.9 - L/XL |
| G92500XL | 9,5.10 - XL/XXL |

TOUCH N TUFF 92-605

Gants à manchettes longue



Conditionnement :
Boîte de 100 gants
Carton de 10 boîtes



- > Gants pour produits phytopharmaceutiques à usage unique
- > Fabriqués en nitrile
- > Couleur verte
- > Non poudrés
- > Bord de manchette ourlé

| Réf. | Taille |
|----------|-----------------|
| G92605S | 6,5.7 - S/M |
| G92605M | 7,5.8 - M/L |
| G92605L | 8,5.9 - L/XL |
| G92605XL | 9,5.10 - XL/XXL |





PROTECTION DES MAINS

Gants Ultranitril 492

Durée de vie supérieure : excellente résistance mécanique

Conditionnement :
Sachet de 10 gants
Carton de 10 sachets

- > Dextérité et confort grâce à la forme anatomique et à la qualité du flockage
- > Traitement/dégraissage des métaux avec solvants



| Réf. | Taille |
|--------|--------|
| G4927 | 7 |
| G4928 | 8 |
| G4929 | 9 |
| G49210 | 10 |
| G49211 | 11 |

Gants ALPHATEC®-SOLVEX 37-676

Un gant confortable et résistant aux produits chimiques, dans une large gamme d'applications - Longueur 330 mm

Conditionnement :
Sachet de 6 paires
Carton de 144 paires

- > Permettre un travail optimal dans des environnements humides ou secs



| Réf. | Taille |
|----------|--------|
| G376767 | 7 |
| G376768 | 8 |
| G376769 | 9 |
| G3767610 | 10 |
| G3767611 | 11 |

ALPHATEC®-SOLVEX 37-695

Gants phytopharmaceutiques réutilisables
Longueur 380 mmConditionnement :
Sachet de 6 paires
Carton de 72 paires

- > Gants nitrile pour produits phytopharmaceutiques
- > Couleur verte - Intérieur en coton
- > Finition extérieure adhésive
- > Très bonne dextérité



| Réf. | Taille |
|----------|--------|
| G376957 | 7 |
| G376958 | 8 |
| G376959 | 9 |
| G3769510 | 10 |
| G3769511 | 11 |

ALPHATEC® 58-270

Gants phytopharmaceutiques haut confort
Longueur 300 mmConditionnement :
Sachet de 6 paires
Carton de 72 paires

- > Excellente sensibilité tactile, grande souplesse, très haut confort
- > Intérieur tissé pour un meilleur confort et un retrait plus aisé
- > Grip pour une meilleure préhension même en environnement humide



| Réf. | Taille |
|----------|--------|
| G582706 | 6 |
| G582707 | 7 |
| G582708 | 8 |
| G582709 | 9 |
| G5827010 | 10 |
| G5827011 | 11 |

ALPHATEC® 58-535

Combinaison inédite alliant résistance aux produits chimiques, préhension sûre et confort

Conditionnement :
Sachet de 6 paires
Carton de 72 paires

- > Permet aux utilisateurs de manipuler les objets humides ou huileux avec plus de contrôle tout en utilisant moins de force.
- > Membrane robuste en nitrile délivrant une protection élevée en cas d'exposition à des bases, huiles, carburants, graisses et certains solvants



| Réf. | Taille |
|----------|--------|
| G585357 | 7 |
| G585358 | 8 |
| G585359 | 9 |
| G5853510 | 10 |
| G5853511 | 11 |



PROTECTION DES MAINS

Gants NSK 24

Résistance éprouvée contre les éclaboussures de produits chimiques dangereux - Longueur 350 mm



Conditionnement :
Sachet de 12 paires
Carton de 72 paires



- > Excellente résistance chimique
- > Excellente résistance à la perforation
- > Enfilage facile et une forte adhérence



| Réf. | Taille |
|----------|--------|
| GNSK2408 | 8 |
| GNSK2409 | 9 |
| GNSK2410 | 10 |
| GNSK2411 | 11 |

Gants NSK 26

Gants phytopharmaceutiques à manches longues
Longueur 650 mm



Conditionnement :
Sachet de 12 paires
Carton de 72 paires



- > Idéal pour les traitements avec risques de projections (nettoyage du pulvérisateur, désinfection des bâtiments d'élevage,...)
- > Manchettes avec bords élastiques
- > Enduction totale en nitrile



| Réf. | Taille |
|----------|--------|
| GNSK2608 | 8 |
| GNSK2609 | 9 |
| GNSK2610 | 10 |
| GNSK2611 | 11 |

NOUVEAUTÉS- Gants spécifiques pour la rentrée - Certification GR

ULTRANE 500

Excellente résistance à l'abrasion due au revêtement nitrile

Solution économique pour le tri manuel des récoltes

- > Étanche à l'huile, repousse la pénétration de l'huile
- > Permet également de réduire les tensions musculaire
- > Gant de couleur foncée adapté aux environnements industriels
- > Gant durable et rentable



Conditionnement :
Sachet de 12 paires
Carton de 96 paires



| Réf. | Taille |
|----------|--------|
| GUL50006 | 6 |
| GUL50007 | 7 |
| GUL50008 | 8 |
| GUL50009 | 9 |
| GUL50010 | 10 |
| GUL50011 | 11 |

ULTRANE 525

Dos aéré, poignet tricot - Longueur : 23-28 cm

- > Excellente préhension en environnement huileux
- > Dextérité imbattable
- > Durable et rentable



Conditionnement :
Sachet de 12 paires
Carton de 96 paires



| Réf. | Taille |
|----------|--------|
| GUL52507 | 7 |
| GUL52508 | 8 |
| GUL52509 | 9 |
| GUL52510 | 10 |
| GUL52511 | 11 |

HyFlex® 11-925

Gants de manutention pratique et confortable avec un effet seconde peau

- > Grand confort - Très bonne adhérence
- > Résistance à l'huile - Très grande flexibilité - Tactilité accrue



Conditionnement :
Sachet de 12 paires
Carton de 144 paires



| Réf. | Taille |
|----------|--------|
| G119256 | 6 |
| G119257 | 7 |
| G119258 | 8 |
| G119259 | 9 |
| G1192510 | 10 |
| G1192511 | 11 |



Bottes de sécurité S5 SEGUR NOIRE

Protège des éclaboussures de produits chimiques
Norme EN 13 832-3



Conditionnement :
Carton de 6 paires

| Réf. | Taille |
|----------|--------|
| BOTTSG37 | 37 |
| BOTTSG38 | 38 |
| BOTTSG39 | 39 |
| BOTTSG40 | 40 |
| BOTTSG41 | 41 |
| BOTTSG42 | 42 |
| BOTTSG43 | 43 |
| BOTTSG44 | 44 |
| BOTTSG45 | 45 |
| BOTTSG46 | 46 |
| BOTTSG47 | 47 |
| BOTTSG48 | 48 |

- > Semelle PVC-NITRILE - Doublure intérieure en Polyester
- > Résistance aux hydrocarbures, graisses, huiles, produits chimiques etc, sur l'intégralité de la botte

Bottes S5 chimiques

Protège des éclaboussures de produits chimiques
Norme EN 13 832-3 - Spéciales application en plein champs



Conditionnement :
Carton de 5 paires

| Réf. | Taille |
|--------|--------|
| BOTT36 | 36 |
| BOTT38 | 37/38 |
| BOTT39 | 39 |
| BOTT41 | 40/41 |
| BOTT42 | 42 |
| BOTT44 | 44 |
| BOTT45 | 45 |
| BOTT47 | 46/47 |
| BOTT48 | 48 |
| BOTT50 | 49/50 |

- > Excellente résistance à l'abrasion, aux coupures
- > Semelle anti-perforation

Couvre-bottes TYCHEM® 6000 F

Grande résistance mécanique



Conditionnement :
Carton de 50 paires

| Réf. | Taille |
|---------|---------------|
| CBOTT6F | Taille unique |

Manchettes TYCHEM® 6000 F

Adaptées pour les travaux lors de la ré-entrée



Conditionnement :
Carton de 50 paires

| Réf. | Taille |
|---------|---------------|
| MANCT6F | Taille unique |



Le port des bottes conformes aux exigences essentielles de santé et de sécurité de la directive EPI (89/686/CEE) notamment évaluées selon la norme EN 13832-3:2006, pour une application manuelle en plein champ ou sous serre.



Kit EPI

NOUVEAUX EMBALLAGES

+ RESPECTUEUX DE L'ENVIRONNEMENT

CRÉEZ VOTRE KIT PERSONNALISÉ SELON VOS BESOINS

PRODUITS PROPOSÉS

PROTECTION DE LA TÊTE

Paire de lunettes STANDARD 

Paire de lunette-masque FAHRENHEIT 

Visière SPHERE 

PROTECTION RESPIRATOIRE

Demi-masque DUETTA A2P3 

Masque 4255+ 

Masque 6200 

Masque 6800 

Pack PHYTO CLEANSACE 

PROTECTION DU CORPS

Combinaison 500XPRT - du M au 3XL 

Tablier s-protec® plus 

Combinaison AEGIS - du M au 3XL 

Combinaison 800J - du M au 3XL 

PROTECTION DES MAINS

Gants Alphatec®-Solvex 37-676 - du 7 au 11 

Gants AlphaTec® 58-270 - du 6 au 11 

Gants AlphaTec® 58-535 - du 7 au 11 

Gants NSK 24 - du 8 au 11 

Ultrane 500 - du 6 au 11 

PROTECTION DES PIEDS

Bottes SEGUR NOIRE - du 38 au 48 

NOS KITS EXISTANTS ET LEURS DOMAINES D'APPLICATIONS

| Kit EPI STANDARD | Kit préparation PREMIUM | Kit préparation EXCELA | Kit Application manuelle en plein champs | Kit Application tracteur sans cabine | Kit Pulvérisation intense | Kit Rentrée à la parcelle |
|------------------|-------------------------|------------------------|--|--------------------------------------|---------------------------|---------------------------|
| ● | | | | | | |
| | ● | | | | | |
| | | ● | | | | |
| ● | | | | | | |
| | ● | | | | | |
| | | ● | | | | |
| | | | | ● | | |
| | | | ● | | ● | |
| ● | | | | | | |
| ● | ● | ● | | | | |
| | ● | ● | | ● | | ● |
| | | | ● | | ● | |
| ● | | | | | | |
| | ● | | | ● | | |
| | | ● | | | ● | |
| | | | ● | | | |
| | | | | | | ● |
| | | | ● | | | |

AEGIS Ensemble veste + pantalon

Envoyez vos demandes de kits personnalisés à commandes@axe-environnement.eu

Merci de spécifier pour chaque référence, les tailles et les quantités ainsi que le nom que vous souhaitez donner au kit

ÉQUIPEMENTS PHYTO-RÉVÉLATION

Pulvérisateur à mains



Réf. PULVM

Fluoresceïne, uranine

En poudre - Pot de 100g



Réf. FLUORP

Lunettes de protection UV 2842 3M™



Réf. LDP2842

Winzwon LED Lampe Torche UV

Qualité supérieure UV led lumières avec une longueur d'onde de 395nm



Réf. LTWINZ

Veetop Lampe de Poche 100 LED

Torche UV Lumière noire 395nm imperméable



Réf. LDPVEET

Respirateur isolant à air frais

Idéal pour toutes interventions dans les cuves et les citernes

| Réf. | Taille |
|---------|--|
| RIAFDE | Respirateur isolant à air frais Livré sans masque |
| MTR2002 | Masque complet TR2002 |
| RIAF10M | Tuyau d'alimentation de 10m |

Le respirateur à air frais est la solution idéale pour amener de l'air frais de l'extérieur vers un ou deux opérateurs travaillant dans une zone viciée ou déficiente en oxygène.

Celui-ci est équipé d'une soufflerie électrique fixée à l'extrémité du flexible d'alimentation en air qui pompe l'air frais de l'extérieur vers l'opérateur, augmentant ainsi le confort et diminuant la difficulté de respirer. De plus, ce système est équipé d'une soupape qui permet l'échappement de l'air excédentaire.

Le respirateur à air frais est conçu de sorte qu'en cas de coupure de la soufflerie électrique, l'opérateur peut continuer à respirer et quitter la zone contaminée en toute sécurité.

- Pour un opérateur, longueur maximale de 60 m
- Pour deux opérateurs, longueur maximale de 30 m par opérateur

Le respirateur à air frais doit être utilisé avec un masque complet TR2002 (vendu séparément)





PROTECTION DE LA TÊTE

Casquette anti-heurt Hardcap™ A1 + 7cm Long Peak

L'ajustement angulaire unique conçu pour s'adapter sous l'os occipital à l'arrière du crâne

- > Des trous supplémentaires dans la doublure ainsi que les deux panneaux en maille sur l'extérieur signifient une ventilation supplémentaire pour la fraîcheur et le confort
- > La doublure est amovible, donc la partie capuchon est lavable en machine
- > Bande absorbante en tissu éponge pour plus de confort



Conditionnement :
Carton de 20

Réf.

CASQAHM

Casque de chantier Style 300

Casque de chantier Style rouge léger design 300g avec coiffe et bandeau mousse Normé EN 397

- > Confortable et léger
- > Ergonomique
- > Trous d'aération au sommet pour éviter la pénétration d'humidité et l'évacuation de l'air chaud



Réf.

CCHS3R

Casque de chantier Style 300 IRIS

Nouvelle génération de casques avec lunettes incorporées Normé EN 397 et EN 166

- > Lunettes-masque intégré sous la visière
- > Aération réglable
- > Monté avec une garniture de confort
- > Bandeau de tour de tête réglable de 53 à 63 cm



Réf.

CCHS3IB

Lunettes de sécurité STANDARD

Verre sans monture et longueur de branche fixe



Conditionnement :
Carton de 20

- > Excellente couverture et un grand champ de vision
- > Branches souples profilées pour un ajustement serré et confortable
- > Revêtement antirayures

Réf. LANTIPR

Lunettes MAXIM BALLISTIC

Pour un usage général et contre les projections mécaniques



Conditionnement :
Carton de 20

EN166 3M FT M - 2C-1,2 3M 1 FT

- > Branches droites, courtes et plates pour le port de casque anti-bruits
- > Système de ventilation sur la barre frontale qui protège de la buée
- > Filtration UV 100%
- > Revêtement anti-rayures, anti-statiques

Réf. LMAXBAL

3M™ Solus™ Lunettes de sécurité 2000

Lunettes de sécurité élégantes, dotées de branches avec un cliquet réglable



Conditionnement :
Carton de 20

Norme EN166-2001

- > Les branches réglables aident à assurer un bon ajustement
- > Le revêtement antirayures et antibuée offre une durabilité optimale
- > Les optiques en polycarbonate absorbent 99,9 % des rayons UVA et UVB
- > Résistantes aux impacts

Réf. LSOL2TR

3M™ Solus™ Lunettes de sécurité 2000 Teintées

Lunettes de sécurité élégantes, dotées de branches avec un cliquet réglable



Conditionnement :
Carton de 20

Norme EN166-2001

- > Les branches réglables aident à assurer un bon ajustement
- > Le revêtement antirayures et antibuée offre une durabilité optimale
- > Les optiques en polycarbonate absorbent 99,9 % des rayons UVA et UVB
- > Résistantes aux impacts

Réf. LSOL2GR

PROTECTION DES YEUX

Lunettes de sécurité Rush +

Ce type de protection est particulièrement recommandé lors d'activités où la source de rayonnement ultraviolet est prédominante, comme les lampes à vapeurs de mercure, actiniques ou germicides



Conditionnement :
Carton de 200

EN166

- > Protection supérieure
- > Nez anti-glisse
- > Traitement Platinum
- > Branches co-injectées, ultra-souples
- > Anti-buée et anti-rayures

Réf. LRUSHPIH

Lunettes de sécurité Rush + fumé

Technologie approuvée pour un port permanent et certifiée qualité optique parfaite, elle est conçue et utilisée pour apporter une protection maximale



Conditionnement :
Carton de 200

EN166

- > Protection supérieure
- > Nez anti-glisse
- > Traitement Platinum
- > Branches co-injectées, ultra-souples
- > Anti-buée et anti-rayures

Réf. LRUSHPFH

3M™ E-A-R™ soft Bouchons d'oreilles souples roulés jaune fluo

Haute atténuation sont parfaits pour de nombreuses applications bruyantes différentes

NOUVEAUTÉ

- > Bouchons d'oreille à texture lisse pour un confort intra-auriculaire
- > Formule avancée en mousse pour un confort optimal
- > Atténuation : 36 Decibel
- > Disponible avec cordelette



Conditionnement :
Carton de 24 paires

Réf. BAUDSJ

Bouchons d'oreille à arceaux 3M™

Pour protection auditive des travailleurs et des visiteurs

- > Bouchons d'oreille à arceau légers pour protection auditive des travailleurs et des visiteurs
- > Pod plugs ronds qui assurent l'étanchéité de l'entrée du canal auditif, les rendant ainsi plus confortables pour l'utilisateur



Conditionnement :
Carton de 50

| Réf. | Taille |
|---------|-----------------------------------|
| ARCAB | Bouchons d'oreille à arceaux |
| ARCABBR | Bouchons de rechange pour arceaux |

PROTECTION AUDITIVE

Bouchons auditifs 3M 1130

Atténuation : 34dB

- > Bouchons en mousse de polyuréthane
- > Haut confort
- > Usage unique
- > Permet de protéger les tympans et d'éviter la baisse de l'audition



RNR
95-110dB(A)
EN352-2:2002



Conditionnement :
Carton de 500 paires

Réf. **BAUD1130**

Bouchons auditifs

Atténuation : 25dB

- > Bouchons préformés
- > Design à collerettes pour un meilleur positionnement et maintien
- > Avec une boîte de rangement équipée d'un clip de maintien à la ceinture



RNR
87-98dB(A)



Conditionnement :
Carton de 250 paires

Réf. **BAUD1271**

Casque antibruit PELTOR™ Optime I

Niveau d'atténuation : SNR 27 dB



Conditionnement :
Carton de 20



RNR
87-98dB(A)

- > Très adapté pour les travaux agricoles, préconisé dans les vignes pour les chenillards, tronçonneuses et tailles-haies
- > Permet d'être porté longtemps

Réf. **CABR02**

Casque antibruit Peltor™ Optime III

Conçus pour être porté dans des environnements très bruyants, en particulier ceux dominés par des sons de basse fréquence



Conditionnement :
Carton de 20



RNR
95-110dB(A)

- > Niveau d'atténuation : SNR 35 dB
- > Technologie à double coquille pour minimiser les résonances
- > Protection efficace et confort optimal

Réf. **CABR03**

CASQUE DE COMMUNICATION

Casque anti bruit 3M™ Peltor™ série X2 + Microphone antibruit

Conçu pour la communication dans les environnements les plus bruyants

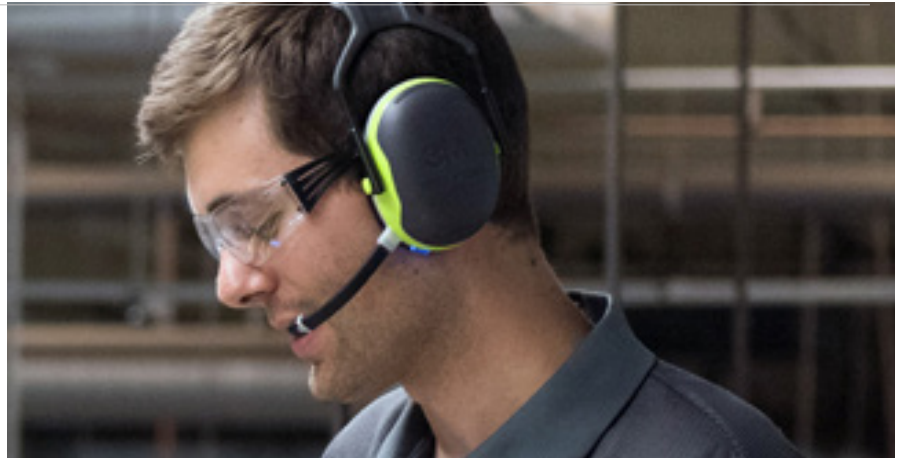

- > Offre de nombreux niveaux d'atténuation (plage de 27 à 37 SNR).
- > Offre de nombreux niveaux d'atténuation de 27-37 dB SNR
- > Le cordon protégé est facile à ajuster et garantit un maintien constant et régulier sur la tête

MICROPHONE BLUETOOTH sans fil pour casque antibruit 3M™ PELTOR™

N'interrompez plus votre travail pour prendre un appel important.

Combiné aux casques antibruit Série X2, l'accessoire de communication sans fil 3M™ PELTOR™ vous permet de communiquer dans les environnements les plus bruyants, tout en conservant une protection auditive optimale. L'accessoire de communication sans fil se raccorde à votre casque antibruit 3M™ PELTOR™ Série X en toute simplicité.



Conditionnement :
Carton de 10

Réf. ACOMCPX



Conditionnement :
Carton de 10

Réf. CABRPX2

Casque radio FM 3M™ Peltor™ WorkTunes™ Pro

Casque FM Radio avec antenne radio intégrée pour éviter d'accrocher l'équipement



Conditionnement :
Carton de 10

- > Avec la fonction d'arrêt automatique, le casque s'éteint au bout de 4h de non-utilisation
- > Enregistrez jusqu'à 5 stations en mémoire
- > Indice de réduction du bruit : 31, 32
- > Autonomie : 40 heures optimiser l'ajustement et le champ visuel

Réf. CCOMPWTP

Casque connecté Peltor™ WS™ Alert XP

Niveau d'atténuation : SNR 29 dB



Conditionnement :
Boîte/sachet de 1

- > Appels sans fil et musique en Bluetooth® Stéréo
- > Récepteur FM radio (circuit 2G)
- > Réglage ultra rapide
- > Microphone à suppression de bruit intégré

Réf. CCOMWAXP

Casque de communication multicanaux 3M™ Peltor™ LiteCom

Casque d'écoute avec système de communication bidirectionnelle



Conditionnement :
Carton de 10

- > Casque haute performance avec une radio de communication intégrée
- > 38 sous-canaux permettent aux utilisateurs de communiquer individuellement à l'aide du même canal
- > Microphone à suppression de bruit intégré

Réf. CCOMPLC

Masque FFP2

Masque de protection respiratoire FFP2 à usage unique fabriqué en France garantit une protection complète face au virus

- > Design : « bec de canard » avec attaches contour d'oreille
- > Usage : unique
- > Performance de filtration : > 94 % (aérosols de taille moyenne 0,6 µm)
- > Temps de port conseillé : de 3 à 8 heures maximum



Conditionnement :
Boîte de 50 masques

Réf. **MFFP2JB**

Masque jetable plié vertical FFP2

Protection P2



NOUVEAUTÉ

Conditionnement :
Boîte de 10 masques
Carton de 20 boîtes

- > Masque jetable plié vertical FFP2 (221)
- > Valve intégrée

Réf. **MJFFP2**

Springfit™ 425ML FFP2 With Typhoon™

Masque jetable trois plis - Protection P2



NOUVEAUTÉ

Conditionnement :
Boîte de 10 masques
Carton de 10 boîtes

- > La conception pliable à plat rend SpringFit™ plus compact et facile à empocher. SpringFit™ est également emballé individuellement pour assurer un haut niveau d'hygiène - Valve intégrée

Réf. **MSFFP2T**

Masque 9162 3M™

Protection P2



Conditionnement :
Boîte de 15 masques
Carton de 20 boîtes

- > Masque à usage unique pliable, facile à stocker
- > Valve intégrée
- > Usage pour poussières de céréales non traitées, terre, travail du bois

Réf. **M9162E**

Masque 9322 3M™ EXCELA

Protection P2



Conditionnement :
Boîte de 10 masques
Carton de 10 boîtes

- > Usage pour poussières de céréales non traitées, terre, travail du bois
- > Masque à usage unique, pliable et facile à stocker
- > Valve intégrée : meilleure qualité de respiration du marché

Réf. **M9322**



POWERCAP®

CASQUETTE VENTILÉE ANTI-POUSSIÈRE



POWER CAP®

Réf.

POCA07

Protection des voies respiratoires avec ventilation motorisée

- > Protection uniquement contre les poussières (P1)
- > Diffuse un flux d'air rafraîchissant
- > Amélioration du confort de travail
- > Particulièrement adaptée pour le nettoyage de hangars, silos, moissonneuses batteuses, poulaillers...
- > Très longue durée de vie et utilisable toute l'année
- > Permet de se protéger contre les maladies respiratoires
- > Possibilité de changer l'écran
- > Casquette coquée - Batterie de 8h d'autonomie
- > Livrée avec une boîte de rangement intégrant une paire de cartouches TH1P, une batterie 8H, un socle de charge et un chargeur universel



Conditionnement :
Carton de 6

Options disponibles

| Option | Conditionnement | Informations | |
|--------|-----------------|--------------------------------|--|
| POCC01 | Carton de 80 | Paire de cartouches TH1P | |
| POBA08 | Carton de 60 | Batterie 8h supplémentaire | |
| POCHU | Carton de 14 | Chargeur universel | |
| POEP01 | Carton de 300 | Sachet de 10 films protecteurs | |
| POER02 | Carton de 50 | Écran de rechange coqué | |

| Option | Conditionnement | Informations | |
|--------|-----------------|--------------------------------|--|
| POPF02 | Carton de 100 | Sachet de 10 préfiltres | |
| POER03 | Carton de 100 | Joint mousse tour de visière | |
| POPF01 | Sachet de 1 | Chargeur allume-cigares | |
| POBASA | Carton de 200 | Sachet de 10 basanes amovibles | |

HAUTE VISIBILITÉ

Pantalon de travail HV MILO

Pantalon haute visibilité, ceinture fermée par bouton clou, élastique intérieur dos réglable par boutons

- > 2 poches italiennes - 1 poche cuisse droite à soufflets latéraux avec rabat fermé par auto-agrippant
- > 1 poche mètre insérée dans rabat de poche cuisse
- > 1 poche téléphone sur cuisse gauche avec rabat fermé par autoagrippant



| Réf. | Taille |
|----------|--------|
| PHVMJBXS | XS |
| PHVMJBS | S |
| PHVMJBM | M |
| PHVMJBL | L |
| PHVMJBXL | XL |
| PHVMJB2X | XXL |
| PHVMJB3X | XXXL |
| PHVMJB4X | XXXXL |

T-Shirt HV T04

En maille respirante 100% polyester jaune fluo

- > Bandes rétroréfléchissantes microbilles, en position bretelles et 1 ceinture



| Réf. | Taille |
|----------|--------|
| TSHVJL | L |
| TSHVJXL | XL |
| TSHVJ2XL | XXL |
| TSHVJ3XL | XXXL |
| TSHVJ4XL | XXXXL |

Gilet haute visibilité CLASSE II

Gilet de signalisation avec liseré

- > 1 bande rétroréfléchissante au dessus de chaque épaule
- > 1 bande rétroréfléchissante horizontale
- > Fermeture bande auto-agrippante - Matière: polyester



| Réf. | Taille |
|---------|--------|
| GHVJM | M |
| GHVJL | L |
| GHVJXL | XL |
| GHVJ2XL | XXL |

Blouson bombers de travail haute visibilité

Coutures étanchées. Fermeture à glissière double curseur sous rabat à pression

- > Col doublé fourrure amovible
- > Manches matelassées amovibles par zip
- > 2 poches basses doublées polaire à ouverture latérale en biais
- > 2 poches poitrine avec fermeture à glissière



| Réf. | Taille |
|----------|--------|
| BBHVJL | L |
| BBHVJXL | XL |
| BBHVJ2XL | XXL |
| BBHVJ3XL | XXXL |
| BBHVJ4XL | XXXXL |

Veste MAEVA HV CLASSE III

Veste longue concept Zipal, avec 2 bandes rétroréfléchissantes

- > Bandes rétroréfléchissantes argent scotchlite 5cm, 2 bandes bras, 1 bande corps et 2 bandes bretelles
- > Capuche fixe dans le col
- > Fermeture zippée sous rabat



| Réf. | Taille |
|----------|--------|
| VHVMJS | S |
| VHVMJM | M |
| VHVMJL | L |
| VHVMJXL | XL |
| VHVMJ2XL | XXL |
| VHVMJ3XL | XXXL |

VÊTEMENTS DE TRAVAIL

Pantalon de travail MOMPACH

Pantalon de travail multipoches

- > 2 poches larges avant double poche à l'arrière - poche à outils poche mètre - poche porte monnaie
- > Taille élastiquée et entrejambe renforcée, inserts réfléchissants
- > Coton Polyester 60/40 310gr/m²



| Réf. | Taille |
|---------|--------|
| PMOTN38 | 38 |
| PMOTN40 | 40 |
| PMOTN42 | 42 |
| PMOTN44 | 44 |
| PMOTN46 | 46 |
| PMOTN48 | 48 |
| PMOTN50 | 50 |
| PMOTN52 | 52 |
| PMOTN56 | 56 |
| PMOTN58 | 58 |

Pantalon de travail TYPHON

Gamme tendance fonctionnelle. Sans partie métallique

- > Braguette fermée par FG nylon
- > Ceinture élastiquée dos
- > 1 poche avec 2 soufflets côtés sur cuisse gauche avec rabat
- > 2 poches genouillères
- > Coton Polyester 60/40 310gr/m²



| Réf. | Taille |
|----------|--------|
| PTYCNXS | XS |
| PTYCNS | S |
| PTYCNM | M |
| PTYCNL | L |
| PTYCNXL | XL |
| PTYCN2XL | XXL |
| PTYCN3XL | XXXL |

Jean's de travail TYPHON

Avec ces poches genouillères, ce pantalon de travail homme est idéal pour tous ceux qui ont besoin de travailler près du sol

- > Jean's 370 g/m² ceinture élastiquée dos
- > 1 poche plaquée sur cuisse gauche avec rabat fermé par 2 velcros
- > 1 poche téléphone - 1 double poche porte-outils sur cuisse droite
- > 2 poches genouillères en jean's - 1 accroche marteau



| Réf. | Taille |
|--------|--------|
| JTYXS | XS |
| JTYS | S |
| JTYM | M |
| JTYL | L |
| JTYXL | XL |
| JTY2XL | XXL |
| JTY3XL | XXXL |

Bermuda de travail SARAGOSSA

Short élégant et multipoches - 100% coton

- > Bonne résistance des couleurs aux lavages
- > Son style est moderne grâce à son côté bicolore
- > Poche latérale à gauche avec patte - Compartiment à stylos
- > Short de travail 2 poches arrières dont une avec patte



| Réf. | Taille |
|---------|--------|
| BSABN38 | 38 |
| BSABN40 | 40 |
| BSABN42 | 42 |
| BSABN44 | 44 |
| BSABN46 | 46 |
| BSABN48 | 48 |
| BSABN50 | 50 |
| BSABN52 | 52 |
| BSABN54 | 54 |
| BSABN56 | 56 |
| BSABN58 | 58 |

T-shirt de travail blanc

T-shirt 100 % coton

- > Coton 190 gr/m²
- > Jersey semi-peigné



| Réf. | Taille |
|----------|--------|
| TS19BS | S |
| TS19BM | M |
| TS19BL | L |
| TS19BXL | XL |
| TS19B2XL | XXL |
| TS19B3XL | XXXL |
| TS19B4XL | XXXXL |

T-shirt de travail noir

T-shirt 100 % coton

- > Coton 150 gr/m²
- > Jersey semi-peigné



| Réf. | Taille |
|----------|--------|
| TS15NS | S |
| TS15NM | M |
| TS15NL | L |
| TS15NXL | XL |
| TS15N2XL | XXL |
| TS15N3XL | XXXL |
| TS15N4XL | XXXXL |

Pull de travail CAMIONNEUR

- > 85% ACRYLIQUE 15% LAINE
- > Bords côte



| Réf. | Taille |
|----------|--------|
| PULCGS | S |
| PULCGM | M |
| PULCGL | L |
| PULCGXL | XL |
| PULCG2XL | XXL |
| PULCG3XL | XXXL |

Veste de travail MICROPOLAIRE ARTIC

Veste micropolaire homme 100% polyester

- > 200G/M2
- > Zip intégral
- > 2 Poches latérales



| Réf. | Taille |
|---------|--------|
| VMANS | S |
| VMANM | M |
| VMANL | L |
| VMANXL | XL |
| VMAN2XL | XXL |
| VMAN3XL | XXXL |
| VMAN4XL | XXXXL |

Veste de travail POLAIRE

- > 300 g/m² - Anti-peluche
- > Matière molletonnée compacte pour plus de chaleur
- > 2 poches latérales zippées
- > Coupe ajustée



| Réf. | Taille |
|--------|--------|
| VPMS | S |
| VPMM | M |
| VPML | L |
| VPMXL | XL |
| VPM2XL | XXL |
| VPM3XL | XXXL |
| VPM4XL | XXXXL |

Veste de travail froid MICROPOLAIRE ARTIC

- > 200g/m2
- > Zip
- > 2 poches latérales
- > 1 poche bras



| Réf. | Taille |
|----------|--------|
| VFMANGS | S |
| VFMANGM | M |
| VFMANGL | L |
| VFMANGXL | XL |
| VFMANG2X | XXL |
| VFMANG3X | XXXL |
| VFMANG4X | XXXXL |

VÊTEMENTS DE TRAVAIL

Gilet sans manche GILALPA

Gilet sans manche matelassé en polyester coton

- > 3 poches extérieures - 1 poche intérieur
- > Serrage élastique à la taille
- > Fermeture à glissière



| Réf. | Taille |
|--------|--------|
| GGMM | M |
| GGML | L |
| GGMXL | XL |
| GGM2XL | XXL |

Gilet de travail BODYWARMER

Gilet sans manche unisexe

- > 2 poches extérieures - 2 poches à fermeture éclair, poches obliques pour faciliter l'introduction des mains
- > 1 poche de poitrine pour smartphone et anneau porte-badge
- > Passepoils réfléchissants sur poche de poitrine et au dos



| Réf. | Taille |
|----------|--------|
| GHBVVS | S |
| GHBVVM | M |
| GHBVVL | L |
| GHBVVXL | XL |
| GHBVV2XL | XXL |
| GHBVV3XL | XXXL |

Gilet de travail REPORTER

Gilet de travail léger et pratique

- > 100% coton popeline - Multipoches
- > 1/2 doublure filet
- > 1 poche intérieure rembourrée, polaire en contraste au dos et sur le col



| Réf. | Taille |
|--------|--------|
| GRBM | M |
| GRBL | L |
| GRBXL | XL |
| GRB2XL | XXL |

Gilet de travail EXPERT

Gilet de travail multi-poches - 60% Coton - 40% Polyester

- > 2 poches poitrine - 2 poches larges à l'avant dont 1 poche avec zip
- > fentes sur les côtés - 4 petite poches



| Réf. | Taille |
|--------|--------|
| GEB5 | JEB42 |
| GEBM | JEB44 |
| GEBL | JEB46 |
| GEBXL | JEB48 |
| GEB2XL | JEB50 |
| GEB3XL | JEB52 |

Veste de travail SOFTSHELL KARGO PRO

Tissu contrecollé 3 couches respirant et imperméable

- > Membrane respirante
- > Couche intérieure : micro polaire 100% polyester
- > Devant fermé par fermeture à glissière avec tirette
- > 2 poches fermées par fermeture à glissière avec tirette



| Réf. | Taille |
|----------|--------|
| VSKPCNS | S |
| VSKPCNM | M |
| VSKPCNL | L |
| VSKPCNXL | XL |
| VSKPCN2X | XXL |
| VSKPCN3X | XXXL |

Blouson de travail TYPHON

Un blouson bicolore pour une meilleure image de marque

- > Col officier - Zip central nylon cachée sous patte
- > Fermée par 3 velcros
- > Poignets velcro - 1 Poche stylo



| Réf. | Taille |
|----------|--------|
| BTYCNXS | XS |
| BTYCNS | S |
| BTYCNM | M |
| BTYCNL | L |
| BTYCNXL | XL |
| BTYCN2XL | XXL |
| BTYCN3XL | XXXL |

VÊTEMENTS DE TRAVAIL

Cotte à bretelles

Cotte à bretelles de travail, bavette équipée d'une poche extérieure zippée

- > Coutures étanchées - Zip central sous-patte
- > 2 poches poitrine zippées - 2 poches basses - 2 repose-mains
- > Poche portable intérieure et poche intérieure fermées par velcro
- > Porte-carte d'identité caché



| Réf. | Taille |
|----------|--------|
| CBKLGXS | XS |
| CBKLG S | S |
| CBKLG M | M |
| CBKLG L | L |
| CBKLG XL | XL |
| CBKLG2XL | XXL |
| CBKLG3XL | XXXL |

Salopette de travail MULTIFORCE

Un tissu robuste, des formes étudiées ergonomiques et sécurité

- > Poches larges à l'avant
- > Poches larges à l'arrière dont 1 poche avec patte
- > 2 poches poitrine dont 1 poche avec ZIP
- > Genoux renforcés en CORDURA®



| Réf. | Taille |
|--------|--------|
| SMBN42 | 42 |
| SMBN56 | 56 |
| SMBN58 | 58 |

Combinaison de travail

Combinaison de travail 100% coton

- > Col officier - Devant fermé par 2 zips
- > 2 poches poitrine plaquées zippées
- > Passe-mains
- > 2 poches basses plaquées



| Réf. | Taille |
|---------|--------|
| C2ZVXS | XS |
| C2ZVS | S |
| C2ZVM | M |
| C2ZVL | L |
| C2ZVXL | XL |
| C2ZV2XL | XXL |
| C2ZV3XL | XXXL |

Combinaison de travail EROS

65% polyester - 35% coton sergé 230g/m² revêtement déperlant

- > Combinaison déperlante à plusieurs poches
- > 2 fermetures éclair sur le devant
- > 1 poche sur la poitrine avec 1 petite poche
- > 1 rabat en Velcro® - 1 poche GSM - 2 ouvertures pour les poches latérales



| Réf. | Taille |
|----------|--------|
| VDTEGS | S |
| VDTEGM | M |
| VDTEGL | L |
| VDTEGXL | XL |
| VDTEG2XL | XXL |
| VDTEG3XL | XXXL |

Combinaison de travail 2 ZIP

Combinaison de travail : robuste et ergonomique

- > Grosse maille sous patte fermée par velcro
- > Poignets droits avec patte de serrage + velcro
- > Ceinture dos élastiquée
- > Coton Polyester 60/40 310gr/m²



| Réf. | Taille |
|----------|--------|
| C2ZTGNXS | XS |
| C2ZTGNS | S |
| C2ZTGNM | M |
| C2ZTGNL | L |
| C2ZTGNXL | XL |
| C2ZTGN2X | 2X |
| C2ZTGN3X | 3X |
| C2ZTGN4X | 4XL |

VÊTEMENTS DE TRAVAIL FEMME

Pantalon de travail Femme DYNAMIC FIT

Pantalon de travail femme 60% coton, 40% polyester sergé 300g/m²

- > Ceinture bouton, 8 passants, élastiques côtés
- > 2 poches italiennes, 2 poches arrières avec rabats velcro, 2 poches cuisses avec une petite poche et une tresse 4 emplacements sur l'une d'elle
- > Renforts genoux en Cordura - 1 Poche mètre contrastée
- > 2 Poches basses à parement contrasté



| Réf. | Taille |
|---------|--------|
| PFDKXS | XS |
| PFDKFS | S |
| PFDKFM | M |
| PFDKFL | L |
| PFDKXL | XL |
| PFDK2XL | 2XL |
| PFDK3XL | 3XL |

Pantalon de travail Femme BPLUS

Pantalon 65% Polyester, 35% coton coupe ajustée

Autres couleurs disponibles. [Nous consulter](#)

- > Taille extensible au dos - 2 poches latérales avec empiècement
- > 2 poches latérales avec empiècement
- > 2 poches revolver avec fermeture à rabats éléments réfléchissants sur la jambe



| Réf. | Taille |
|----------|--------|
| PFBPBN38 | 38 |
| PFBPBN40 | 40 |
| PFBPBN42 | 42 |
| PFBPBN44 | 44 |
| PFBPBN46 | 46 |
| PFBPBN48 | 48 |
| PFBPBN50 | 50 |
| PFBPBN52 | 52 |
| PFBPBN54 | 54 |
| PFBPBN56 | 56 |
| PFBPBN58 | 58 |

Polo de travail Femme PRISMIK

Polo 100% coton 220g/m²

Autres couleurs disponibles. [Nous consulter](#)

- > Col polo en bord côte fentes côtés devant fermé par patte de boutonnage avec 3 boutons



| Réf. | Taille |
|----------|--------|
| PFPBNXS | XS |
| PFPBNS | S |
| PFPBNM | M |
| PFPBNL | L |
| PFPBNXL | XL |
| PFPBN2XL | 2XL |

Veste POLAIRE Femme

Veste polaire 100% polyester 300g/m² anti-bouloche, col montant doublé

Autres couleurs disponibles. [Nous consulter](#)

- > Col montant doublé
- > Zip sur le devant
- > Coupe ajusté avec 2 poches zippées avec rabat
- > Poignets élastiques



| Réf. | Taille |
|-----------|--------|
| VPFVCS | S |
| VPFVCM | M |
| VPFVCL | L |
| VPFVCLXL | XL |
| VPFVCL2XL | 2XL |

Veste femme SOFTSHELL ATLANTIC

Cintrée 95% polyester / 5% élasthanne, 340 g/m². Respirant, imperméable, coupe-vent

- > Rabat de protection intérieur sous fermeture éclair
- > 2 poches latérale zippées
- > Poche zippée sur la manche.
- > 1 poche accessoires à soufflets et patte contrastée fermée par grippers



| Réf. | Taille |
|----------|--------|
| VFSANRS | S |
| VFSANRM | M |
| VFSANRL | L |
| VFSANRXL | XL |
| VFSANR2X | XXL |

Gilet sans manches femme BODYWARMER

65% polyester/35% coton, coupe ajustée, ouatinée avec doublure matelassée chaude

Autres couleurs disponibles. [Nous consulter](#)

- > Col officier doublé
- > Fermeture à glissière double curseur Protège-menton en polaire
- > 1 poche poitrine avec zip - Grandes poches latérales éléments réfléchissants



| Réf. | Taille |
|---------|--------|
| GFBAS | S |
| GFBAM | M |
| GFBAL | L |
| GFBAXL | XL |
| GFBA2XL | XXL |

Blouson femme DYNAMIC FIT

60% coton, 40% polyester sergé 300g/m²

- > Rabat de protection intérieur sous fermeture éclair
- > 2 poches latérale zippées
- > Poche zippée sur la manche
- > 1 poche accessoires à soufflets et patte contrastée fermée par grippers



| Réf. | Taille |
|----------|--------|
| BFDPEXS | XS |
| BPDFES | S |
| BPDFEM | M |
| BPDFEL | L |
| BPDFEXL | XL |
| BPDFE2XL | XXL |
| BPDFE3XL | XXXL |

Veste femme BPLUS

Veste bi matière 100% polyester, tissu et polaire, à col officier doublé

Autres couleurs disponibles. [Nous consulter](#)

- > Fermeture à glissière avec protège-menton en polaire
- > 1 poche poitrine avec fermeture à glissière
- > 2 grandes poches latérales parties renforcées de tissu au niveau du tronc et des manches, manches de forme ergonomique



| Réf. | Taille |
|----------|--------|
| VFBPGXS | XS |
| VFBPGS | S |
| VFBPGM | M |
| VFBPGL | L |
| VFBPGXL | XL |
| VFBPG2XL | XXL |

PROTECTION DES MAINS

Gants ULTRANE 548

Dextérité et sensibilité optimales pour une protection légère

- > Finesse du gant : extrême sensibilité tactile
- > Evacuation de la transpiration assurée par la structure cellulaire du polyuréthane
- > Texture particulièrement ouverte du liner spécifique favorise aussi l'aération de la main



Conditionnement :
Sachet de 12 paires
Carton de 96 paires



3121X

| Réf. | Taille |
|----------|-----------|
| GUL54806 | Taille 6 |
| GUL54807 | Taille 7 |
| GUL54808 | Taille 8 |
| GUL54809 | Taille 9 |
| GUL54810 | Taille 10 |
| GUL54811 | Taille 11 |

Gants EDGE® 48-128

Bonne alternative aux gants en coton tricoté de poids léger ou moyen

- > Gant très léger et confortable
- > Niveau élevé de dextérité et de souplesse
- > Bonne résistance à l'abrasion et protection oléofuge
- > Gant de couleur sombre permettant de détecter moins rapidement les traces de salissure



Conditionnement :
Sachet de 12 paires
Carton de 144 paires



4121

| Réf. | Taille |
|----------|-----------|
| G481286 | Taille 6 |
| G481287 | Taille 7 |
| G481288 | Taille 8 |
| G481289 | Taille 9 |
| G4812810 | Taille 10 |
| G4812811 | Taille 11 |

Gants ULTRANE 553

Gants de manutention

- > Membrane respirante qui empêche les liquides de s'infiltrer, pendant que l'humidité et la transpiration s'évacuent
- > Doublure en acrylique isolante pour protéger efficacement les mains du froid



Conditionnement :
Sachet de 10 paires
Carton de 100 paires



4121

| Réf. | Taille |
|----------|--------|
| GUL55306 | 6 |
| GUL55307 | 7 |
| GUL55308 | 8 |
| GUL55309 | 9 |
| GUL55310 | 10 |

Gants K2000BR

Solution économique pour le tri des récoltes

- > Bonne résistance à l'abrasion
- > Excellente préhension en milieu sec et humide
- > Grande souplesse et confort remarquable
- > Très bonne résistance à la perforation



Conditionnement :
Sachet de 12 paires
Carton de 144 paires



3241

| Réf. | Taille |
|----------|-----------|
| GK20008 | Taille 8 |
| GK20009 | Taille 9 |
| GK200010 | Taille 10 |
| GK200011 | Taille 11 |

Gants HyFlex® 11-840

Gant jusqu'à deux fois plus durable que des gants en nitrile de qualité supérieure

- > Enduction en mousse nitrile en instance de brevet de 20 % plus respirante
- > Support bien ajusté, avec effet « seconde peau », resserré au niveau de la paume
- > Confort et une sensibilité tactile accrues



Conditionnement :
Sachet de 6 paires
Carton de 144 paires



4131A

| Réf. | Taille |
|----------|-----------|
| G118405 | Taille 5 |
| G118406 | Taille 6 |
| G118407 | Taille 7 |
| G118408 | Taille 8 |
| G118409 | Taille 9 |
| G1184010 | Taille 10 |
| G1184011 | Taille 11 |
| G1184012 | Taille 12 |

Gants MAXIFLEX

Idéal pour la manipulation de tout type de matériau

- > Pour milieux secs et légèrement humides
- > Gants fins et résistants
- > Excellent grip grâce aux picots nitrile
- > Respirabilité du gant à 360° en milieu sec ou 180° en milieu huileux
- > Textile traité pour prévenir les odeurs, l'apparition de bactéries



Conditionnement :
Sachet de 10 paires
Carton de 50 paires



EN388
4131

| Réf. | Taille |
|----------|--------|
| G428477 | 7 |
| G428478 | 8 |
| G428479 | 9 |
| G4284710 | 10 |
| G4284711 | 11 |



Gants ULTRANE 526

Excellente préhension, peau protégée et dextérité imbattable

- > Résistant à l'huile, totalement enduit il repousse la pénétration de l'huile et réduit les dermatites
- > Assure une excellente préhension en environnement huileux
- > Il réduit la fatigue musculaire et améliore la productivité.



Conditionnement :
Sachet de 12 paires
Carton de 96 paires



ISO 18889

4121

| Réf. | Taille |
|----------|--------|
| GUL52607 | 7 |
| GUL52608 | 8 |
| GUL52609 | 9 |
| GUL52610 | 10 |
| GUL52611 | 11 |

Gants KRYTECH 840

Protection ultra-performante pour la manipulation d'objets lourds et coupants en milieu aqueux

- > Très forte résistance à la coupure
- > Très bonne préhension en milieu humide avec un grip optimale
- > Idéale pour la manipulation de bouteilles en cave



Conditionnement :
Sachet de 12 paires
Carton de 72 paires

NOUVEAUTÉ



X2XXXX



3X43B

| Réf. | Taille |
|----------|--------|
| GKR8407 | 7 |
| GKR8408 | 8 |
| GKR8409 | 9 |
| GKR84010 | 10 |

Gants KRYTECH 599

Coupure, grip et peau protégée jusqu'aux articulations en environnement huileux - Dextérité imbattable

- > Manipulation de pièces mécaniques huilées
- > Manipulation et tri de petites pièces coupantes
- > Montage de pièces de moteur
- > Travaux de maintenance en environnement humide (eau, huiles, graisses, hydrocarbures)



Conditionnement :
Sachet de 12 paires
Carton de 48 paires

NOUVEAUTÉ



X1XXXX



4342B

| Réf. | Taille |
|----------|--------|
| GKR5997 | 7 |
| GKR5998 | 8 |
| GKR5999 | 9 |
| GKR59910 | 10 |
| GKR59911 | 11 |

Gants ACTIVARMR 97-120

Niveau inégalé de protection oléofuge et antichoc

- > Environnements difficiles
- > Présentant une extraordinaire préhension en milieu huileux
- > Réduisant la fatigue et augmentant la productivité



Conditionnement :
Sachet de 6 paires
Carton de 72 paires



EN388:2003
4242



EN407
X1XXXX

| Réf. | Taille |
|----------|--------|
| G9712008 | 8 |
| G9712009 | 9 |
| G9712010 | 10 |
| G9712011 | 11 |
| G9712012 | 12 |

Gants ALPHATEC®-SOLVEX

Un nitrile de qualité supérieure pour la manipulation des produits chimiques à haut risque et hydrocarbures

- > Une solidité supérieure et une résistance accrue aux produits chimiques
- > Offre une résistance sans égale à l'abrasion ainsi qu'une résistance à la perforation
- > Obtient des résultats qui dépassent ceux de tous les nitriles existants



Conditionnement :
Sachet unitaire
Carton de 72 paires



EN388:2003
4102



| Réf. | Taille |
|----------|--------|
| G379007 | 7 |
| G379008 | 8 |
| G379009 | 9 |
| G3790010 | 10 |
| G3790011 | 11 |

PROTECTION DES PIEDS

Chaussures de sécurité TARAI S3

Catégorie S3 - Norme 20345



Conditionnement :
Carton de 10 paires

- > Croûte de cuir de buffle. Semelle antiperforation et embout acier
- > Semelle : PU, antistatique, antiglisse SRC et résistante aux hydrocarbures



| Réf. | Taille |
|----------|--------|
| CTARAI37 | 37 |
| CTARAI38 | 38 |
| CTARAI39 | 39 |
| CTARAI40 | 40 |
| CTARAI41 | 41 |
| CTARAI42 | 42 |
| CTARAI43 | 43 |
| CTARAI44 | 44 |
| CTARAI45 | 45 |
| CTARAI46 | 46 |
| CTARAI47 | 47 |

Chaussures de sécurité GREENLAND S3

Semelle en tissu absorbant, absorption des chocs optimale et antidérapante - catégorie S3

- > Sans métal, anti-fatigue et respirantes
- > Doublure avec tunnel d'air respirante
- > Souple, cuir pull-up hydrofuge avec sur-embout renforcé



| Réf. | Taille |
|----------|--------|
| CGREEN35 | 35 |
| CGREEN36 | 36 |
| CGREEN37 | 37 |
| CGREEN38 | 38 |
| CGREEN39 | 39 |
| CGREEN40 | 40 |
| CGREEN41 | 41 |
| CGREEN42 | 42 |
| CGREEN43 | 43 |
| CGREEN44 | 44 |
| CGREEN45 | 45 |
| CGREEN46 | 46 |
| CGREEN47 | 47 |

Chaussures de sécurité RED LION LIFT S3

Compact anti-abrasion, résistante aux hydrocarbures, antidérapante et catégorie S3 en cuir

- > Modèle antidérapant au fort coefficient d'adhérence
- > Embout aluminium avec membrane respirante
- > Très confortable (chaussant évolutif, amorti)



| Réf. | Taille |
|----------|--------|
| CRLLIF37 | 37 |
| CRLLIF38 | 38 |
| CRLLIF39 | 39 |
| CRLLIF40 | 40 |
| CRLLIF41 | 41 |
| CRLLIF42 | 42 |
| CRLLIF43 | 43 |
| CRLLIF44 | 44 |
| CRLLIF45 | 45 |
| CRLLIF46 | 46 |
| CRLLIF47 | 47 |
| CRLLIF48 | 48 |

Bottes MAVINSA 106

Fabriqués en PVC spécial, elles sont légères, flexibles et durables

NOUVEAUTÉ

- > La semelle est conçue pour éviter de glisser
- > Possède des rainures qui améliorent l'adhérence
- > L'intérieur est équipé d'une doublure textile acrylique



| Réf. | Taille |
|----------|--------|
| BOT10637 | 37 |
| BOT10638 | 38 |
| BOT10639 | 39 |
| BOT10640 | 40 |
| BOT10641 | 41 |
| BOT10642 | 42 |
| BOT10643 | 43 |
| BOT10644 | 44 |
| BOT10645 | 45 |
| BOT10646 | 46 |
| BOT10647 | 47 |

Masque de soudure à mains

Fenêtre de vision : 93x38mm - Dimension verre : 105x50mm.
Livré avec verres teintés 11 et incolores

- > APPLICATIONS RECOMMANDÉES : Soudure - Meulage
- > Poids 395gr



Conditionnement :
Par unité

Réf. MSOUDAM

Lunettes de protection PROFILE

Anti-rayures / anti-buée

- > Un excellent champ de vision
- > Design ergonomique, leur bandoulière extrêmement légère et réglable
- > Très confortable grâce à sa monture en PVC
- > Cadre en PVC - S'adapte avec un demi-masque respiratoire
- > Convient aux lunettes de vue



Conditionnement :
Carton de 6

NOUVEAUTÉ

Réf. LSOUPRO

Masque de soudure FLIP FLAP

Masque soudure Flip Flap avec serre-tête

- > Masque équipé de 2 fenêtres une relevable avec verre de protection du soudeur (teinté 11) et une fixe avec verre transparent (vision hors soudage ou en meulage)
- > Idéal pour le soudage MMA/ Electrodes et MIG jusqu'à 175 A



Conditionnement :
Par unité

Réf. MSOUDFF

Masque de soudure MASTER 11

Masque de protection contre les rayonnements ultraviolets et infrarouge et contre les projections

- > Commute instantanément de l'état clair à l'état foncé à l'amorçage de l'arc, et retourne à l'état clair lorsque l'arc s'arrête
- > Teinte claire : 3 et teinte foncée : 11. Le temps de retour au clair est automatique - Champ de vision de 100*49 mm - 2 capteurs



Conditionnement :
Par unité

Réf. MSOUDM11

Ensemble respiratoire de soudage NAVITEK

Masque de soudure doté d'un système de protection respiratoire à ventilation assistée

- > Protège les yeux des IR/UV pendant les opérations de soudage et préserve les voies respiratoires de l'opérateur
- > Vision latérale à 160°
- > Grande sensibilité grâce aux 4 capteurs
- > Protection des voies respiratoires TH2PSL - Débit d'air de 180 à 220 l/min



Conditionnement :
Par unité

Réf. ERSOUDN

PROTECTION SOUDURE

Ensemble respiratoire de soudage 3M™ SPEEDGLASS

Masque de soudure doté d'un système de protection respiratoire à ventilation assistée



Conditionnement :
Par unité

Réf. ERSOUDS

- > Cinq niveaux de protection sont intégrés en un seul système confortable et facile à utiliser
- > Filtre de soudage 3M™ Speedglas™ 9100X (54 x 107 mm) : teintes à obscurcissement variable 5, 8 et 9 à 13
- > Possibilité de verrouiller une teinte particulière (par exemple, la teinte claire 3 pour le meulage)

Gants HyFlex® 70-225

Qualité supérieure de protection mécanique



Conditionnement :
Sachet de 12 paires
Carton de 144 paires

- > Confort et sûreté de préhension
- > Assure au porteur une sensibilité accrue et un bon ajustement
- > Dexterité et excellente résistance à la coupure
- > Assure une protection des opérateurs vis à vis de la chaleur de contact

| Réf. | Taille |
|----------|--------|
| G702257 | 7 |
| G702258 | 8 |
| G702259 | 9 |
| G7022510 | 10 |

Gants ActivArmr® 43-217

Confort, dextérité et protection dans un gant de protection thermique économique



Conditionnement :
Sachet de 6 paires
Carton de 36 paires

- > Pour les tâches thermiques et de soudage de précision
- > Convient au soudage TIG, mais également aux opérations de meulage, brasage, métallurgie et maintenance
- > Assure une protection efficace contre la chaleur, la flamme, les étincelles et les projections de soudage

| Réf. | Taille |
|----------|--------|
| G4321709 | 9 |
| G4321710 | 10 |
| G4321711 | 11 |



PROTECTION ÉLAGAGE ET BUCHERONNAGE

Coiffe de débroussaillage combinée 3M™ V40

Protection optimale du visage grâce à sa partie frontale couvrante et sa visière ergonomique

- > Comprend une visière en acier inoxydable 3M™ Peltor™ V40A
- > Comprend le casque antibruit 3M™ PELTOR™ H510A
- > Facile à installer sur toutes les protections auditives 3M Peltor™ avec serre-tête



Conditionnement :
Carton de 10

Réf. CDEBCV40

Coiffe forestière combinée 3M™ G500

Protection frontale offrant une ventilation pour un confort accru

- > Conçue pour servir de support de câble lors de l'utilisation avec des produits de communication
- > Le serre-tête est équipé de fentes pour la fixation du casque antibruit
- > Solution polyvalente et confortable pour les porteurs ayant besoin d'une protection du visage et de la tête



Conditionnement :
Carton de 72

Réf. CFG500

Coiffe forestière avec casque 3M™ G3000

Casque de sécurité orange, ventilé, harnais à crémaillère et basane synthétique

- > Protection anti-pluie 3M™ Peltor™ GR3C
- > Casque antibruit 3M™ PELTOR™ Optime™ I
- > Visière à maille noire 3M™ PELTOR™
- > Casque de sécurité 3M™ G3000



Conditionnement :
Carton de 50

Réf. CFG3000

T-shirt de travail avec manches anti-coupure

Protection des avant-bras contre les risques de coupures et de perforations (normes EN 388 et EN 420)

- > 100 % coton 190 gr/m²
- > Manchettes en tissus 100 % para-aramide cousues poignets
- > 100 % coton/élasthane coutures au fil 100% para-aramide



| Réf. | Taille |
|----------|--------|
| TSMACS | S |
| TSMACM | M |
| TSMACL | L |
| TSMACXL | XL |
| TSMAC2XL | 2XL |

Veste de travail élagueur

Veste élagueur EN 381-11 classe 1

- > Veste élagueur en tissu 70% PES, 30% coton 240g/m²
- > 2 poches basses aération dorsale



| Réf. | Taille |
|----------|--------|
| VELAGXS | XS |
| VELAGS | S |
| VELAGM | M |
| VELAGL | L |
| VELAGXL | XL |
| VELAG2XL | 2XL |
| VELAG3XL | 3XL |

PROTECTION ÉLAGAGE ET BUCHERONNAGE

Pantalon de travail élagueur

Ergonomique, confortable, visualisation optimisée pour un travail précis en toute sécurité (norme EN 381-5 classe I type A)



| Réf. | Taille |
|----------|--------|
| PELAGXS | XS |
| PELAGS | S |
| PELAGM | M |
| PELAGL | L |
| PELAGXL | XL |
| PELAG2XL | 2XL |
| PELAG3XL | 3XL |

- > Pantalon élagueur en tissu 70% PES 30% coton 240g/m²
- > 8 couches de protection
- > 2 poches
- > 1 poche mètre
- > 1 poche clef à bougie

Cotte de travail à bretelles élagueur

Ergonomique, confortable, visualisation optimisée pour un travail précis en toute sécurité (norme EN 381-5 classe I type A)



| Réf. | Taille |
|----------|--------|
| CELAGXS | XS |
| CELAGS | S |
| CELAGM | M |
| CELAGL | L |
| CELAGXL | XL |
| CELAG2XL | 2XL |
| CELAG3XL | 3XL |

- > Cotte à bretelles 70% PES, 30% coton 240g/m²
- > 2 poches latérales
- > 1 poche mètre
- > 1 poche bavette
- > 1 poche clef à bougie.

Gants anti-vibration VIBRAPROTECT

Gants offrant dextérité, anti-vibrations et anti-chocs (EN 388, 3343)

- > Gant tricot coton
- > Enduit chloroprène
- > Dos aéré
- > Longueur 250 mm



| Réf. | Taille |
|-------|--------|
| GVP08 | 8 |
| GVP09 | 9 |
| GVP10 | 10 |

Gants de bucheron élagage

Gants pour bûcheronnage, débardage et débroussaillage (EN 388, 3134)

- > Gants en cuir pleine fleur hydrophobe
- > Paume et pouce renforcés et molletonnés
- > Dos élastiqué
- > Poignet tricoté avec protège-artère



| Réf. | Taille |
|---------|--------|
| GELAG08 | 8 |
| GELAG09 | 9 |
| GELAG10 | 10 |
| GELAG11 | 11 |

Manchette anti-coupure KEVLAR

Niveaux supérieurs de protection mécanique et résistance à la coupure

- > EN 388 / EN 407
- > Longueur 254mm
- > Tricoté avec fente Kevlar.



| Réf. | MANCACK |
|------|---------|
| | |

VÊTEMENTS DE PLUIE

Coupe vent SIROCCO

100 % nylon Taffeta® imperméable. Coupe-vent sans doublure jersey

- > Capuche dans le col et se pliant sur base du système K-way® intégré dans la poche - Coupe ample
- > Modèle réalisé en nylon imperméable avec fermeture éclair



| Réf. | Taille |
|---------|--------|
| CVSMM | M |
| CVSML | L |
| CVSMXL | XL |
| CVSM2XL | 2XL |

Ensemble de pluie SINGER SAFETY

Ensemble de pluie souple et confortable résistant

- > Entièrement imperméable, l'ensemble de pluie PVC
- > Léger et pratique pour protéger les travailleurs du vent et de la pluie pour les travaux



Conditionnement :
Carton de 10



NOUVEAUTÉ

| Réf. | Taille |
|----------|--------|
| EPSSBM | M |
| EPSSBL | L |
| EPSSBXL | XL |
| EPSSB2XL | 2XL |
| EPSSB3XL | 3XL |

Veste de pluie

Veste de pluie souple et confortable résistante à la déchirure

- > Enduction PVC extra souple - Capuche fixe et ajustable avec cordon
- > Fermeture zip injectée sous rabat, 3 pressions
- > Norme : CE EN340 / EN343+A1 3,1



| Réf. | Taille |
|--------|--------|
| VPVS | S |
| VPVM | M |
| VPVL | L |
| VPVXL | XL |
| VPV2XL | 2XL |

Pantalon de pluie MAENA

Pantalon offrant confort et souplesse pour des conditions d'intempéries normales

- > Pantalon polyuréthane - 2 passe-mains avec rabat
- > Cordon de serrage à la taille
- > Montage étanche



| Réf. | Taille |
|---------|--------|
| PPMVS | S |
| PPMVM | M |
| PPMVL | L |
| PPMVXL | XL |
| PPMV2XL | 2XL |

Veste de pluie ISODER

Veste alliant robustesse et confort élevé - Absence de condensation

- > Condensation maîtrisée par la technique de l'Isolation
- > Capuche MAGIC : Elle tourne avec la tête et permet une vision panoramique en toutes circonstances apportant ainsi une sécurité

Autres couleurs disponibles. [Nous consulter](#)



| Réf. | Taille |
|---------|--------|
| VPIJS | S |
| VPIJM | M |
| VPIJL | L |
| VPIJXL | XL |
| VPIJ2XL | 2XL |
| VPIJ3XL | 3XL |

Pantalon de pluie POULDO

Pantalon alliant robustesse et confort élevé

- > Pantalon ciré à ceinture élastiquée
- > Complètement fermé même sur l'avant et les côtés
- > Coutures soudées haute fréquence (HF). Très grande souplesse



| Réf. | Taille |
|--------|--------|
| PPPS | S |
| PPPM | M |
| PPPL | L |
| PPPXL | XL |
| PPP2XL | 2XL |
| PPP3XL | 3XL |

DIVERS

NOUVEAUTÉ

Masque CHIRURGICAL Type II R

Ce masque chirurgical est certifié EN 14683:2019+AC:2019
 Marqués CE, conformément à la directive 93/42/CEE

- > Type chirurgical II, design 3 plis
- > Dispositif médical marqué CE
- > Non stérile, à usage unique
- > Filtration bactérienne (EFB) > 98% (gouttelettes 3µm)
- > À fixation auriculaire, ajustable à la forme du visage
- > Temps de port conseillé : 4 heures maximum
- > Composition : polypropylène non-tissé, sans latex



Conditionnement :
Boîte de 50 masques
Carton de 12 boîtes

Réf. MCHUBT2R

Masque CHIRURGICAL Type II R - STANDARD

Masque chirurgical de type II à élastiques, conforme à la norme EN-14683

Ce Masque Type II R à élastiques respecte la norme européenne EN 14683. Filtration microbienne supérieure à 98% et résistance aux liquides. Il est simple, pratique d'utilisation et confortable grâce à ses élastiques sans latex et à sa conception légère. Il protège efficacement contre les agents infectieux transmissibles par voie « aérienne » (inhalation) ou par « gouttelettes » émises lorsqu'une personne parle, tousse ou éternue.



Conditionnement :
Boîte de 50 masques
Carton de 40 boîtes

Réf. MCHMU850

Pare-visage avec casquette

Protection sur le lieu de travail

- > Visière en polyéthylène téréphtalate (PET)
- > Dimensions : - Epaisseur 0,35 mm - Largeur : 340 mm - Hauteur : 205 mm
- > 3 lumières prédécoupées pour le passage des clips de fixation
- > Livrée avec 3 clips de fixation



| Réf. | Taille |
|----------|----------------------------|
| KVISUHAC | Pare-visage avec casquette |
| VISUHA | Pare-visage seul |

Charlotte de protection

Vous protège contre de légères salissures

- > Non-tissé polypropylène - coloris blanc
- > Poids: 15 g/m²
- > Serrage élastique souple pour un bon maintien sans pression



Conditionnement :
Carton de 1000

Réf. CHARCABL

Blouse - Usage court

Fermeture par 4 boutons pression - 2 poches plaquées extérieures sans rabat

- > Protéger vos vêtements des salissures et/ou de protéger l'environnement contre les particules et micro-poussières émises
- > Matière: polypropylène
- > Poids: 35 g/m²



Conditionnement :
Sachets de 10

Réf. **BLLCBXL**

Gel hydroalcoolique - bidon de 5 litres

GHA - Solutions pour les mains

- > Palette de 96 bidons
- > CONSERVATION AVANT OUVERTURE A température ambiante (15°C à 25°C) : 2 ans à partir de la date de fabrication



Réf. **GHAL5**

Lingettes nettoyantes x100

Élimine la plupart de résidus de peinture, huile, adhésif et mastic même secs

- > N'irrite pas la peau
- > Leur texture à deux couches permet un nettoyage doux et une excellente absorption
- > Fournies sous la forme d'un conteneur pratique et simple à refermer



Conditionnement :
Seau de 100 lingettes

Réf. **LINGM100**

Lingettes désinfectantes

Paquet de 15 lingettes - Les lingettes sont imprégnées d'une lotion désinfectante ayant un large spectre antimicrobien

- > La lotion forme un film à la surface de la peau pour une action prolongée contre les agents pathogènes
- > Les lingettes SMILE éliminent jusqu'à 99 % des germes



Conditionnement :
Paquet de 15 lingettes
Carton de 36 paquets

Réf. **LINGM15**

AlphaTec® 79-700 (ex Virtex)

Protection contre les produits chimiques et les liquides

- > Évacuent efficacement l'humidité qui se trouve à la surface de la peau
- > L'utilisateur bénéficie d'un confort accru car ses mains restent au chaud
- > Fibres creuses spéciales
- > Offrent une barrière thermique optimale



Conditionnement :
Boîte de 50 paires

| Réf. | Taille |
|----------|--------|
| G797007 | 7 |
| G797008 | 8 |
| G797009 | 9 |
| G7970010 | 10 |
| G7970011 | 11 |

DIVERS

Sur-chaussures

La semelle est en polyéthylène, finition légèrement gaufrée



Conditionnement :
Carton de 500 paires

- > Ces surchaussures peuvent être utilisées lors de nombreux travaux nécessitant de protéger vos chaussures des salissures et/ou de protéger l'environnement contre les particules

Réf. **SURCHPP**

Ecran de protection

Protection sur le lieu de travail



> ASSURE LA PROTECTION DES PERSONNES SUR LEUR LIEU DE TRAVAIL

- > **Modèle bas** : Dédié aux banques d'accueil et comptoirs (hauteur au sol environ 110cm)
- > **Modèle haut** : Dédié aux bureaux de hauteur classique (hauteur au sol environ 72cm)

| Réf. | Taille |
|--------|-----------------|
| ECRPRP | H.60cm x 74,5cm |
| ECRPRG | H.90cm x 74,5cm |

Désinfectant

Bidon de 10 litres



Conditionnement :
Bidon de 10 litres

> PRÊTS À L'EMPLOI

Domaine d'application : La performance et l'efficacité du VIRUBACT ULTRA permettent une utilisation sans limite à l'ensemble des secteurs d'activités nécessitant une hygiène parfaite

E.N. 14476 (version 2000) - 15 min - 20°C - condition de propreté (0,3 gr/L d'albumine bovine).

Réf. **SOLDV10**

Tapis pédiluve

Pour une désinfection des zones sensibles



- > Utilisation simple et pratique
- > S'adapte à l'ensemble des désinfectants sous format liquide
- > Réutilisable - Facilité d'entretien

Deux dimensions :

- > 85 x 60 x 3 cm
- > 180 x 90 x 4 cm

La version 85 x 60 x 3 cm peut contenir jusqu'à 8 litres de solution désinfectante.

La version 180 x 90 x 4 cm peut contenir jusqu'à 30 litres de solution désinfectante.

| Informations | Réf. |
|--|----------|
| Tapis pédiluve 180 x 90 x 4 cm | TPED180 |
| Tapis de désinfection 85 x 60 x 3 cm | TPED85 |
| Housse pour tapis pédiluve 180 x 90 x 4 cm | HTPED180 |



PROTECTION DES MAINS

Gants anti-froid ActivArmr® 78-202

Gants alimentaires confortables procurant dextérité et protection thermique

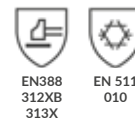

Conditionnement :
Carton de 144 paires

- > Support acrylique offrant un bon niveau de confort et une très grande isolation thermique

| Réf. | Taille |
|---------|--------|
| G782027 | 7/M |
| G782029 | 9/XL |

Gants SHOWA 406

Offrent une bonne résistance à l'abrasion, aux perforations et à la pénétration des liquides



Conditionnement :
Carton de 60 paires

- > Conçu pour des températures inférieures à -30 °C
- > La surface imperméable associée à la doublure isolante permet de garder les mains au chaud et au sec

| Réf. | Taille |
|--------|--------|
| G4067 | 7/M |
| G4068 | 8/L |
| G4069 | 9/XL |
| G40610 | 10/XXL |

Gants Temp Ice 700

Enduction 5 fois plus durable que celle des standards du marché



Conditionnement :
Carton de 72 paires

- > Excellent grip lors de manipulations de pièces humides qui réduit la fatigue musculaire
- > Jusqu'à -10°C en préservant le confort
- > Lavable jusqu'à 5 cycles (Selon les conditions de lavage et de séchage)

| Réf. | Taille |
|----------|--------|
| GTI7007 | 7 |
| GTI7008 | 8 |
| GTI7009 | 9 |
| GTI70010 | 10 |

Alphatec® 19-024 (ex Scorpio™)

Gants néoprène complètement enduit sur support isolant double épaisseur, protégeant à une température de 180°C



Conditionnement :
Carton de 12 paires

NOUVEAUTÉ

- > Gants alliant flexibilité et résistance aux produits chimiques au confort et à la thermorésistance

| Réf. | Taille |
|----------|--------|
| G1902408 | 8/L |
| G1902410 | 10/XXL |

PROTECTION DU CORPS

Veste rafraîchissante

Refroidissement avec de l'eau

- > Rapide, facile et efficace
- > Crée un effet de refroidissement instantané qui peut durer jusqu'à 8 heures, en fonction de la température ambiante



| Réf. | Taille |
|----------|---------|
| VRAF2XSX | 2XS/XS |
| VRAF5M | S/M |
| VRAF2XL3 | L/XL |
| VRAF2XL3 | 2XL/3XL |

Gilet rafraîchissant

Réduit les effets de la chaleur de 10/15 °C

- > Réduit les effets de la chaleur de 5 heures à deux jours selon les conditions extérieures
- > Coupe ajustée pour une utilisation sous une combinaison
- > Poids : 300g

Attention : remplir en eau (600 ml), répartir le liquide, puis purger l'excédent



| Réf. | Taille |
|----------|--------|
| GLRAFXS | XS |
| GLRAFS | S |
| GLRAFM | M |
| GLRAFL | L |
| GLRAF2XL | XXL |
| GLRAF3XL | XXXL |

Gilet de refroidissement

Utilisable sous une cote ou une combinaison

- > Rafraîchissement à température constante
- > Réduction du stress et la fatigue liée à la chaleur
- > L'équipement est parfait pour les opérateurs devant travailler avec une combinaison de protection dans des conditions de haute températures



| Réf. | Taille |
|----------|--------|
| GLREFXS | XS |
| GLREFS | S |
| GLREFM | M |
| GLREFL | L |
| GLREF2XL | XXL |
| GLREF3XL | XXXL |



Pack de refroidissement COOLPAC

Cette technologie de refroidissement à base de matériaux à changement de phase (PCM), d'origine biologique, est produite avec des matériaux d'origine végétale. À utiliser avec la veste Bodycool.

Les coolpac fonctionnent à température constante

Autres packs de températures disponibles de 6,5°C jusque 29°C



Coolpac 15 °C
Violet (4 unités)

Réf. PREF15



Coolpac 21 °C
Jaune (4 unités)

Réf. PREF21

Gilet de refroidissement CoolOver

Offre un refroidissement constant et une protection contre le stress thermique

- > Sans tissu peut être facilement nettoyé ou stérilisé
- > Tour de poitrine maximal: 120 cm / 47 pouces
- > Poids: 1,3 kg / 2,65 lbs
- > Même pendant les activités intenses dans des environnements à haute température



| Réf. | Taille |
|----------|--------|
| GREFCOSM | S/M |
| GREFCOLX | L/XL |

Tour de cou polaire

S'utilise en bonnet ou en tour de cou

- > Tour de cou 100% Polyester, micro polaire avec finition anti-boulochage. Cordon élastique réglable. Taille unique



Réf. TOURCOUP

Bonnet polaire

Bonnet polaire gris PK882 - Anti-peluche

- > Tailles : L/XL (57cm) Couleur : Gris



Réf. BPGLXL

Maillot froid manches longues MARINE

Sous-vêtements climatiques, haut confort. Corps au sec et tempéré, pas de sensation de « chaud/froid »

- > 100 % polypropylène
- > Tissage haut confort
- > Expulse l'humidité du corps vers l'extérieur
- > Manches longues
- > Col cheminée zippé



| Réf. | Taille |
|----------|--------|
| MFMLMS | S |
| MFMLMM | M |
| MFMLML | L |
| MFMLMXL | XL |
| MFMLM2XL | XXL |

Caleçon froid sans braguette MARINE

Sous-vêtements climatiques, haut confort. Corps au sec et tempéré, pas de sensation de « chaud/froid » peau

- > Évacuation maximale de la transpiration
- > Sèche rapidement, léger, doux et durable
- > Naturellement Antibactérien, non-allergique
- > 100 % Polypropylène



| Réf. | Taille |
|--------|--------|
| CFMS | S |
| CFMM | M |
| CFML | L |
| CFMXL | XL |
| CFM2XL | XXL |

Bottes DUNLOP BLIZZARD

Bottes d'hiver pour affronter le froid en toute circonstance



Existe jusqu'au 46

| Réf. | Taille |
|----------|--------|
| BOTTDB36 | 36 |
| BOTTDB37 | 37 |
| BOTTDB38 | 38 |
| BOTTDB39 | 39 |
| BOTTDB40 | 40 |

Chaussettes polaire

Chaussettes polaire : Fibres thermiques isolantes pour garder vos pieds au sec et au chaud. Une révolution pour combattre l'onglée



Existe jusqu'au 2XL

| Réf. | Taille |
|--------|--------|
| CAFPXS | XS |
| CAFPS | S |
| CAFPM | M |
| CAFPL | L |



DIVERS

Coffret de secours

Coffret de secours en polypropylène blanc



- > Avec poignée de transport et support mural
- > Dimensions : 270 x 175 x 70 mm
- > Poids : 1,1kg
- > Fourni avec vis et chevilles

Réf. **BOPA10**

Douche d'urgence

Pour le nettoyage du corps



- > A stocker à proximité du poste de préparation des traitements
- > Facile et rapide d'utilisation
- > Permet de nettoyer les souillures accidentelles lors de la préparation des traitements
- > Permet de respecter le Code du Travail

Réf. **DOUC02**

Rince-œil

Solution spéciale pour le rinçage de poussières ou produits dangereux



Conditionnement :
Carton de 10

- > Solution spéciale pour le rinçage de poussières ou produits dangereux
- > Flacon stérile, à usage unique, prêt à l'emploi
- > Effets détoxiquant et hypertonique : empêche la pénétration des molécules

Réf. **RIOE01**

Armoire vestiaire

Rangement sécurisé des EPI



- > Satisfait à la réglementation (décret 87-361 art. 8, Code du Travail R232) qui stipule que les équipements doivent être rangés dans une armoire vestiaire extérieure
- > Garantit une bonne conservation des EPI

Réf. **AVEST01**

Présentoir EPI

Mise en avant et présentation des



Mannequin homme

Mise en avant et présentation des EPI



- > Permet de stocker gants, masques, combinaisons, blouses... sur 4 niveaux
- > Présentoir en PVC pour une utilisation durable
- > Très léger, montage et déplacement simple et rapide
- > Permet une hiérarchisation et une présentation judicieuse des EPI

Réf. **PREPI01**

- > Permet une mise en situation des EPI
- > Taille : 180 cm
- > Coloris : chair
- > Livré avec socle

Réf. **EPIMAN01**

Lave-bottes

Le lave-bottes assure le nettoyage et la désinfection des bottes

- > Permet de nettoyer efficacement vos bottes
- > Système anti-éclaboussure
- > Possibilité de nettoyer et de stériliser vos bottes
- > Encombrement limité 320 x 490 mm



Réf. LAVBOT

Sèche gants et bottes - 5 paires

Des bottes et des gants secs dans toutes les conditions

- > Séchage à air chaud pulsé
- > Ventilation 300 m³/h
- > Résistance blindée 350 W
- > Tige porte-chaussures en aluminium (5 paires)
- > Corps acier galvanisé époxy noir
- > Existe en version 10 et 20 paires



| Réf. | Informations |
|---------|--------------|
| SECGB5 | 5 PAIRES |
| SECGB10 | 10 PAIRES |
| SECGB20 | 20 PAIRES |

Armoire séchante - 2 portes

Séchage de vos vêtements de travail

- > 1 tablette haute soudée permettant le rangement des casques de motos
- > 1 tringle, parallèle à la façade, sous la tablette
- > Séparation sous la tablette formant 2 compartiments
- > Minuterie mécanique (0 à 120 mn)



Réf. ARMS2P

Penderie séchante

Des vêtements secs même en conditions difficiles

- > Différentes tailles et capacité d'accueil (7 à 12 personnes)
- > Séchage à air chaud pulsé
- > 2 systèmes de ventilation haut débit optimisant le séchage (700m³/heure, puissance 1600W)



| Réf. | Informations |
|---------|--------------|
| PSECH7 | 7 PERSONNES |
| PSECH10 | 10 PERSONNES |
| PSECH12 | 12 PERSONNES |

Sacs de collecte EPI

Sacs de collecte spécialement adaptés aux équipements de protection individuelle dans le cadre de la collecte ADIVALOR

- > Conditionnés en carton de 20 rouleaux (200 sacs)
- > Litrage : 50L
- > Largeur : 680mm - Longueur : 800mm
- > Épaisseur : 35µ



Réf. SCEPI50

DIVERS

Ceinture lombaire Dorsamix®

Ceinture de soutien lombaire 21 cm

Indications : Douleurs aiguës ou chroniques de la colonne vertébrale lombaire dues à un surmenage des muscles et des ligaments. Douleurs non spécifiques de la région de la colonne vertébrale lombaire causées par une mauvaise position ou un stress biomécanique anormal (lombalgie).

Propriétés : Velpeau® Dorsamix® soutient la colonne vertébrale lombaire et aide le patient à prendre une position correcte. Ce produit dispose de sangles de contention élastiques qui offrent un soutien lombaire adapté au degré d'activité. Deux des quatre baleines dorsales sont amovibles pour adapter le maintien.

- > Maintien évolutif
- > La mise en place et le réglage sont facilités par les passe-mains



| Réf. | Produits | Tour de taille |
|--------|-------------------------------------|----------------|
| CLD211 | CEINTURE LOMBAIRE DORSAMIX 21CM T.1 | 65-75 |
| CLD212 | CEINTURE LOMBAIRE DORSAMIX 21CM T.2 | 75-90 |
| CLD213 | CEINTURE LOMBAIRE DORSAMIX 21CM T.3 | 90-105 |
| CLD214 | CEINTURE LOMBAIRE DORSAMIX 21CM T.4 | 105-120 |
| CLD215 | CEINTURE LOMBAIRE DORSAMIX 21CM T.5 | 120-135 |

Avant la pose de l'orthèse, vérifier que les sangles de contention élastiques soient fixées sur le petit repère vert, sans tension, et ouvrir les bandes auto-agrippantes principales.

Placer l'orthèse autour de votre taille et centrer les extrémités au niveau du nombril. Fermer les bandes autoagrippantes principales. Ajuster l'orthèse : veiller à ce que le dossier, de forme anatomique, soit centré dans l'axe de la colonne vertébrale. A l'aide des passe-mains, mettre en tension les deux sangles de contention simultanément et les fixer sur la grande zone autoagrippante.

Velpeau Dorsamix est une ceinture de soutien lombaire destinée à soulager et stabiliser la région de la colonne vertébrale lombaire. Pour plus de détails, n'hésitez pas à demander conseil à votre pharmacien

Combiné douche/lave-yeux

Assure une décontamination immédiate par projection d'eau

- > Revêtement jaune polyamide haute visibilité traité anti-corrosion
- > Installation facile au sol avec 3 vis (Ø10mm, longueur min 50mm)
- > Rampe lave-yeux en plastique, basse pression pour une protection totale
- > Capuchons de protection à poussée automatique à la mise en route
- > Conforme aux normes européennes 15154 1et 2:2006
- > Raccordement au réseau d'eau potable avec une tuyauterie minimum 1" 1/4 et une pression conseillée de 2 bars (1,5 minimum)
- > Arrivée d'eau par le haut ou le milieu de la colonne de douche, évacuation au pied de la douche
- > Fourni avec un panneau de signalisation pour affichage réglementaire



Réf. CODLY01

LA RÉGLEMENTATION

Stockage des produits phytopharmaceutiques

Le local de stockage des produits phytopharmaceutiques doit assurer la sécurité des personnes, assurer la sécurité des milieux naturels et conserver les qualités des produits stockés.

Points essentiels (liste non exhaustive) :

- Local fermé à clé
- Local réservé aux produits phytopharmaceutiques
- Rétention
- Ventilation haute et basse
- Extincteur Adapté
- Circuit électrique conforme
- Dispositif hors gel
- Affichage des consignes de sécurité

(Fiche local Phyto, Ministère de l'Agriculture)

Règlementation applicable :

Sécurité des personnes : code rural, code du travail, code de la santé publique (ex : Art. R 5132-66)

Sécurité des milieux naturels : code de l'environnement et code rural.

Arrêté du 11 septembre 2013 (Art.4), arrêté du 04 mai 2017 (Art.13)

Installation géographique :

Les équipements de stockage des produits phytopharmaceutiques

ne doivent pas être installés à moins de 35 mètres des forages, puits, ouvrages hydrauliques souterrains (Arrêté du 11/09/2013 Art.4)

Guide signalétique :

La signalétique de classification des produits phytopharmaceutiques à changer. Le nouveau système européen de classification dit CLP est obligatoire depuis le 1^{er} juin 2015. Les produits portant l'ancien étiquetage étaient utilisables jusqu'en juin 2017 (Tableau de correspondance CLP).

Aménagement de l'aire de préparation et de lavage

La préparation des bouillies de traitement est un poste à risque majeur au niveau de la pollution ponctuelle environnementale et des contaminations humaines, les produits phytopharmaceutiques étant utilisés sous leur forme concentrée sur ce poste de travail.

Sécurisation environnementale :

- Protéger le réseau d'eau pour éviter le retour d'eau de la cuve vers le circuit d'alimentation en eau
- Éviter tout débordement de la cuve
- Rincer les emballages de produits liquides à l'eau claire et verser l'eau de rinçage dans la cuve du pulvérisateur

(Arrêté du 04 mai 2017)

Dans le cadre d'une gestion à l'exploitation, les effluents doivent être stockés à plus de 10 mètres des limites des propriétés des tiers si le stockage est à l'extérieur ou 5 mètres si le stockage est fermé. Le stockage doit être situé à plus de 50 mètres des points de captage d'eau potable, des sources, des cours d'eau des réseaux d'eau pluviales sauf s'il existe un système de rétention de capacité égale au stockage des effluents (Arrêté du 4 mai 2017).

Aucun sondage, forage, puits, ouvrage souterrain ne peut être situé à moins de 35 mètres des ouvrages d'assainissement collectif ou non collectif, des canalisations d'eaux usées ou transportant des matières susceptibles d'altérer la qualité des eaux souterraines (Arrêté du 11 septembre 2003).

Sécurisation de l'opérateur :

- Travailler au sol afin de limiter le port de charges
- Ne pas gravir le pulvérisateur avec les bidons de produits phytopharmaceutiques
- Limiter l'exposition des opérateurs lors de la manipulation des bidons de produits phytopharmaceutiques (Article R 231-68 du code du Travail)

Traitement des effluents phytopharmaceutiques

Les agriculteurs ont 4 modes possibles de gestion des effluents phytopharmaceutiques :

1. Gestion au champ après dilution au 100^{ème} du fond de cuve puis rinçage du pulvérisateur au champ
2. Collecte et envoi des effluents à un centre spécialisé
3. Gestion à l'exploitation via un dispositif reconnu efficace par le Ministère de l'Ecologie
4. Gestion mixte avec les solutions 1 et 3

Procédés de Traitement

L'arrêté du 04 mai 2017 qualifie ce qu'est un effluent phytopharmaceutique. Le code de l'environnement rappelle qu'il s'agit de déchets dangereux (articles R541-2 et R541-8 + annexes 1 & 2)

Dans le cadre d'une gestion des effluents à l'exploitation différents procédés sont reconnus efficaces par le Ministère de l'Ecologie.

Au sein de la gamme AXE-ENVIRONNEMENT les procédés Osmofilm[®], Phytobac[®], BFbulles[®] et Phytosec[®] sont désormais disponibles.

L'ensemble des textes de loi, des réglementations et des reconnaissances d'efficacité des systèmes de traitement cités sont consultables sur notre site :

www.axe-environnement.eu

AMÉNAGEMENT DE L'EXPLOITATION

| | |
|--|-----|
| Stockage des produits phytopharmaceutiques | 64 |
| Solutions de rétentions | 69 |
| Préparation des traitements | 71 |
| Aire de lavage et de remplissage | 76 |
| Citernes de stockage | 94 |
| Conditions d'applications | 108 |



MA CHECK-LIST

En suivant cette liste, vous êtes certain(e) de couvrir l'ensemble des points nécessaires à l'aménagement de votre poste phytopharmaceutique

STOCKAGE PHYTOSANITAIRE

► Quelle est la quantité maximale de produits phytosanitaires à stocker ? Je choisis entre les 3 éléments ci-dessous

- Armoire (de 80 à 300L) Pack-protection (de 500 à 800L) Magasin (à partir de 1000L)
 Signalétique Absorbant Extincteur Étagères Solutions de rétention

PRÉPARATION DES TRAITEMENTS PHYTOPHARMACEUTIQUES

- Petit matériel de préparation (pot doseur, balance,...) Espace de travail sécurisé Mélangeur

PLATEFORME DE LAVAGE ET DE REMPLISSAGE

- Aire souple Colonne de remplissage Séparateur hydrocarbures Dégrilleur
 Aire bétonnée Potence double de lavage et remplissage Dispositif de relevage des effluents phyto Gestion des flux

STOCKAGE DES EFFLUENTS PHYTOPHARMACEUTIQUES

► Quelle méthode vais-je utiliser pour gérer mes effluents phytopharmaceutiques ?

- Cubi ou conteneur Citerne PEHD double paroi

TRAITEMENT DES EFFLUENTS PHYTOPHARMACEUTIQUES

► Quel volume d'effluents phytopharmaceutiques génère mon exploitation ? Je choisis entre les 4 éléments ci-dessous

- OSMOFILM à partir d'1m³ par an PHYTOSEC à partir de 1100L par an PHYTOBAC 700L par m² par an BF Bulles 9 à 15 m³ par jour

GESTION DES EMBALLAGES VIDES

- Saches ADIVALOR Arceau ou porte-saches Égouttoir à bidons

► Comment Axe-environnement peut m'accompagner ? Je choisis entre les 3 éléments ci-dessous (plus de détails page 64)

 VENTE DU MATÉRIEL

 CONSEIL EN CONCEPTION

 CONCEPTION ET MONTAGE



À CHACUN SA SOLUTION DE STOCKAGE !

Le dimensionnement du stockage des produits phytopharmaceutiques

Nos solutions permettent de répondre à tous les besoins de stockage. De 80L à 4000L, retrouvez ci-dessous le produit adapté à votre exploitation.

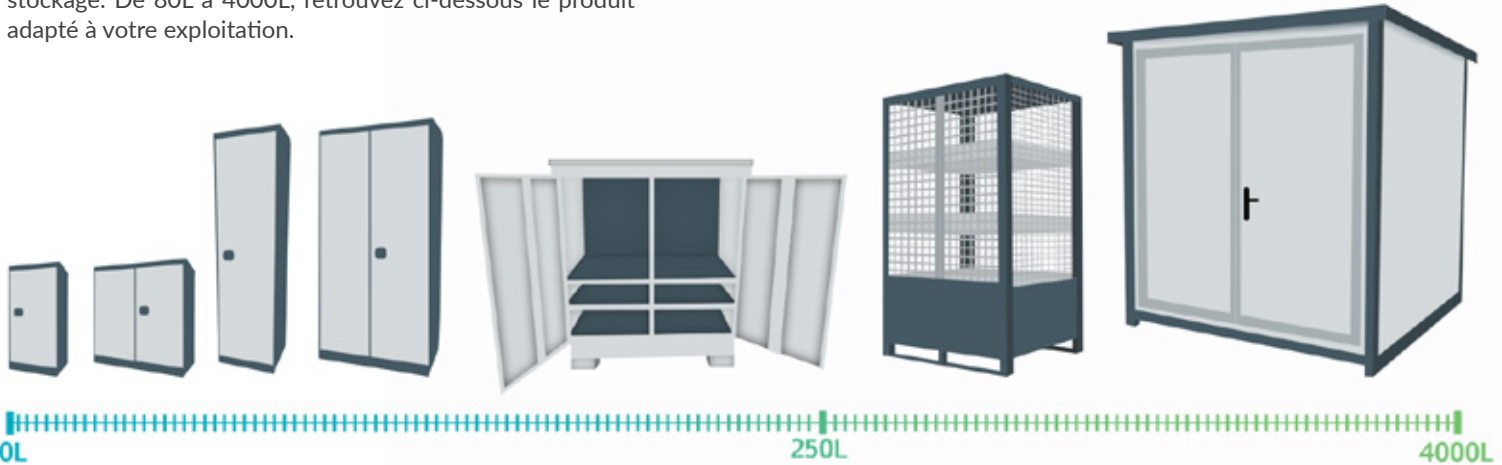

Armoires de stockage EXCELA

Permet le stockage de vos produits dangereux en toute sécurité et en conformité avec la législation



- > Construction en acier monobloc
- > Acier épaisseur 0,8mm - Orifices de ventilation haut et bas
- > Fermeture à clef en 3 points - Peinture époxy
- > Fournies avec un autocollant "Les Interdits" (voir p.67)

| Réf. | Capacité | Poids | Dimensions extérieures (LxPxH) | Nombre d'étagères |
|--------|----------|-------|--------------------------------|-------------------|
| ARMM07 | 300L | 75kg | 0,95 x 0,50 x 1,95 m | 3 |
| ARMM06 | 150L | 49kg | 0,50 x 0,50 x 1,95 m | 3 |
| ARMM05 | 155L | 43kg | 0,95 x 0,50 x 1,00 m | 1 |
| ARMM04 | 80L | 29kg | 0,50 x 0,50 x 1,00 m | 1 |

Pack phyto retention

Dimensions : 1400x950x1700 mm (LXPXH) - Volume de rétention : 250L

Livré avec 1 extincteur à poudre - 1 absorbants pour produits phytopharmaceutiques, 1 kit signalétique

NOUVEAUTÉ



- > 4 étagères pour petits contenants - 1290x1350 mm
- > Acier en carbone galvanisé
- > Fermeture 2 points
- > La serrure est un cylindre à double clé
- > 1 bac de rétention sous la totalité du pack
- > Complet avec grille galvanisée

Réf. PPR2505S



Pack-protections

Permet le stockage de vos produits dangereux en toute sécurité en extérieur

- > Dimensions (LxPxH) : 1,20 x 1,00 x 2,00 m
- > Volume intérieur : 1,8m³ - Poids à vide : 250kg
- > Structure acier et 4 portes grillagées
- > Verrouillage par cadenas - Stockage de 500 à 800kg/module
- > 2 étagères réglables avec bacs de rétention 45L
- > 100% aux normes avec 50% de rétention
- > Équipements : housse, cadenas, extincteur 6kg + kit signalétique



Réf.

STPG04

Magasin de stockage STANDARD en kit

Déplaçable, livré en kit

- > Bac de rétention au sol - Acier galvanisé
- > Porte double battant - Serrure un point

Fourni avec les autocollants «Les bonnes pratiques phytopharmaceutiques» et «Les interdits» (voir p.67)



| Réf. | Capacité | Contenance | Dimensions extérieures (LxPxH) | Dimensions intérieures (LxPxH) |
|--------|-----------------|------------------|--------------------------------|--------------------------------|
| MTBG04 | 4m ² | 1000 à 1500 kg/L | 1,92 x 1,92 x 2,30 m | 1,83 x 1,83 x 2,20 m |
| MTBG06 | 6m ² | 1500 à 2000 kg/L | 1,92 x 3,01 x 2,30 m | 1,83 x 2,92 x 2,20 m |

Magasin de stockage PREMIUM 3m² ou 6m²

Utilisable en intérieur et en extérieur



| Réf. | Capacité | Contenance | Dimensions extérieures (LxPxH) |
|--------|-----------------|------------------|--------------------------------|
| MDS3AE | 3m ² | 1000 à 1500 kg/L | 1,49 x 2,12 x 2,30 m |
| MDS6AE | 6m ² | 1500 à 2000 kg/L | 2,19 x 3,11 x 2,30 m |

Comprend : 1 extincteur à poudre ABC 6kg - 1 KIT signalétique PVC - 1 absorbant pour produits phytopharmaceutiques

Vendus avec rayonnage et caillebotis - électricité et lumière inclus

- > Utilisable en intérieur et en extérieur
- > Isolation cinq faces - Cadre en acier galvanisé
- > Aérations hautes et basses
- > Transportable grâce à des boulons à œil rétractables et palettisable
- > 3 étagères intégrées en acier galvanisé réglables en hauteur sur le pourtour du magasin
- > Avec rétention générale lavable et inspectable

MAGASINS DE STOCKAGE

Magasin de stockage EXCELA

Déplaçable très facilement, livré monté



- Configurable selon vos besoins
- Possibilité d'ajouter des modules
- 100% sécurisé et aux normes
- Déplaçable

- > Finition de haute qualité
- > Porte 2,19 x 2,11m (L x H) avec serrure 3 points
- > Ouverture possible à 100%
- > 100% aux normes avec rétention générale
- > Aérations hautes et basses
- > Peut être installé à l'extérieur
- > Isolation six faces en polyuréthane

Existe dans d'autres capacités et possibilité de dimensions sur mesure



| Réf. | Capacité | Contenance | Dimensions extérieures (LxPxH) | Dimensions intérieures (LxPxH) |
|-------|------------------|------------------|--------------------------------|--------------------------------|
| MSE04 | 4m ² | 1000 à 1500 kg/L | 2,42 x 2,26 x 2,44 m | 2,19 x 2,07 x 2,11 |
| MSE06 | 6m ² | 1500 à 2000 kg/L | 2,42 x 3,36 x 2,44 m | 2,19 x 3,07 x 2,11 |
| MSE09 | 9m ² | 2000 à 3000 kg/L | 2,42 x 4,36 x 2,44 m | 2,19 x 4,07 x 2,11 |
| MSE12 | 12m ² | 3000 à 4000 kg/L | 2,42 x 6,00 x 2,44 m | 2,19 x 5,71 x 2,11 |

| Option | Description |
|-----------|--|
| OPME01 | Électricité + Éclairage |
| OPME02 | Électricité + Éclairage + Chauffage |
| OPME03 | Électricité + Éclairage + Ventilation forcée |
| OPME04 | Électricité + Éclairage + Chauffage + Ventilation forcée |
| EQMC4 | Rampe d'accès |
| voir p.58 | Étagères |

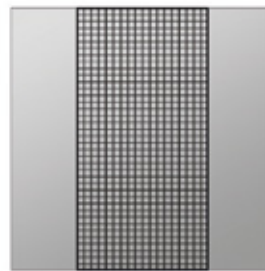

Caillebotis central (configuration standard)

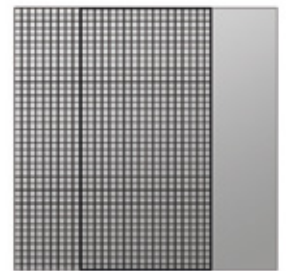

Caillebotis 2/3 gauche

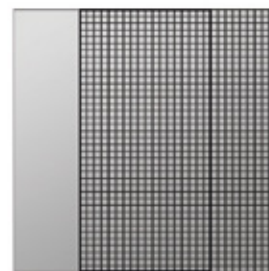

Caillebotis 2/3 droite

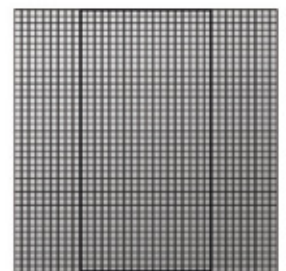

Caillebotis total

Équipements inclus



Extincteur poudre ABC 6kg



ABSORB'PHYTOS



Kit signalétique PVC (voir p.58)



Étagère 4 niveaux

Adaptée pour l'aménagement des locaux existants

- > Adaptée pour l'aménagement des locaux existants et magasins
- > Permet d'organiser son local phytopharmaceutique pour apporter plus de sécurité et de confort de travail
- > Facile à monter avec 4 niveaux réglables
- > Capacité de rétention : 30L/niveau
- > Résiste à une charge de 150kg/mètre linéaire
- > Bon rapport qualité/prix



| Réf. | Dimensions (L x P x H) |
|----------|------------------------|
| ETAG4N1 | 1,50 x 0,50 x 1,90 m |
| ETAG4N15 | 1,00 x 0,50 x 1,90 m |

| Option | Description |
|---------|-----------------------------|
| CAILL07 | 12 caillebotis pour étagère |

Étagère 3 niveaux

Adaptée pour l'aménagement des locaux existants

- > Permet d'organiser son local phytopharmaceutique pour apporter plus de sécurité et de confort de travail
- > Dimensions (L x P x H) : 1,50 x 0,50 x 2,00 m
- > Caillebotis avec rétention de 100L/niveau
- > 3 étagères sur caillebotis réglables avec rétention de 100L/niveau - Très robuste
- > Résiste à une charge de 300kg/mètre linéaire



| Réf. | Description |
|---------|-------------|
| ETAG3N1 | |

Signalétique phytopharmaceutique

Participe à la mise en conformité du local phytopharmaceutique



«Les bonnes pratiques phytosanitaires»



Panneau «Les interdits»



16 magnets

| Réf. | Description |
|--------|--|
| AUTLBP | «Les bonnes pratiques phytopharmaceutiques» - Autocollant - 100 |
| PANLBP | «Les bonnes pratiques phytopharmaceutiques» - Panneau PVC - |
| AUTLI | «Les interdits» - Autocollant - 29x29 cm |
| PANLI | «Les interdits» - Panneau PVC - 29x29 cm |
| MAG016 | 16 magnets pour classer les produits par famille ou par culture - 20 |
| KSAUT | Kit 2 autocollants et 16 magnets |
| KSPVC | Kit 2 panneaux PVC et 16 magnets |

ACCESSOIRES DE SÉCURITÉ

ABSORB'PHYTOS

Absorbe les déversements accidentels de produits phytopharmaceutiques

- > Capacité de rétention de 23L/sac
- > 100% naturel et végétal : fibres de cellulose
- > Non abrasif, non irritant, non toxique
- > Neutre et biodégradable
- > Ignifuge et non inflammable
- > Sac de 50 litres



Réf.

ABSPHY

Extincteurs

Sécurisation du local phytopharmaceutique

- > Participe à la sécurisation du local phytosanitaire ou à la sécurisation du transport des produits phytopharmaceutiques
- > Poudre ABC



Réf.

Description

EXT02

Extincteur 2kg

EXT06

Extincteur 6kg

Coffre de transport

Idéal pour transporter les produits phytopharmaceutiques, extincteur, etc.

- > 100% polyéthylène recyclable
- > Cadenassable, étanche
- > Facile à charger dans un véhicule utilitaire ou particulier
- > Signalétique spécifique sur demande, consultez-nous



Réf.

Capacité

Dimensions (LxPxH)

COTR01

110 L

0,65 x 0,50 x 0,48 m

COTR02

174 L

1,00 x 0,50 x 0,48 m



Règles à respecter pour le transport de matières dangereuses réalisé pour les besoins de l'exploitation agricole
Produits phytosanitaires, GNR, Engrais.

| | Type de véhicule | Quantité maxi totale | Quantité maxi/emballage ou récipient (4) | Emballage, marquage et étiquetage | Document | Formation du conducteur | Équipement spécifique du véhicule | Signalisation spécifique du véhicule | Remarques | |
|---------------------------------|--|------------------------------|--|--|---|--|-----------------------------------|--------------------------------------|------------------------|--|
| Produits phytosanitaires | Code ONU des produits les plus courants : 3082, 3077[1]. Quelques produits 2757. Groupe d'emballage II et III | | | | | | | | | |
| | Transport dit « en quantité limitée » (7) | Véhicule routier ou agricole | Illimitée | 5 litres/bidon ou 5 kg/emballage pour ONU 3082 et 3077. Au moins 2 emballages/colis 30 kg maxi/colis | Colis portant le symbole Emballage homologué ADR (6) | Doc de transport non requis. Bon de livraison ou bon d'achat suffisant | Sensibilisation (2) | Non | Non sauf si > 8 tonnes | Il est possible de cumuler ce type de transport avec les quantités prévues dans les dispositions spéciales pour le transport agricole. |
| | Dispositions spéciales pour le transport agricole (arrêté TDM) | Véhicule routier | 50 (4) | Conditionné pour de la vente au détail | Emballage pour vente au détail Pas de prescriptions | Doc de transport non requis. Bon de livraison ou bon d'achat suffisant | Non | Non | Non | Transport réalisé pour les besoins de l'exploitation. |
| | | Véhicule agricole | 1000 (4) | 20 litres maxi | Emballage homologué ADR (5) | Doc de transport non requis. Bon de livraison ou bon d'achat suffisant | Non | Non | Non | Transport réalisé pour les besoins de l'exploitation uniquement. Age minimum de conduite : 18 ans |

BACS DE RÉTENTION

Bac de rétention

100 % polyéthylène - Surface du caillebotis anti-dérapante

- > Recyclable
- > Entretien et nettoyage facile
- > Emboîtable pour faciliter le stockage et le transport

| Réf. | Capacité | Dimensions (LxPxH) | Informations |
|--------|----------|-----------------------|------------------|
| BACJ20 | 20 L | 60 x 40 x 15,5 cm | Avec caillebotis |
| BACS20 | 20 L | 60 x 40 x 15,5 cm | Sans caillebotis |
| BACJ30 | 30 L | 80,5 x 40,5 x 15,5 cm | Avec caillebotis |
| BACS30 | 30 L | 80,5 x 40,5 x 15,5 cm | Sans caillebotis |



Bacs de rétention 2 fûts et 4 fûts PEHD

Très bonne durée de vie, et une totale résistance à la corrosion

- > Excellente résistance à la corrosion
- > Caillebotis amovible
- > Conformes à la réglementation en vigueur
- > Très longue durée de vie

- Existe en acier galvanisé, nous contacter -

| Réf. | Type | Capacité | Dimensions (LxPxH) | Poids | Charge maxi |
|--------|-----------|----------|----------------------|-------|-------------|
| BACPN2 | PEHD noir | 250 L | 1,30 x 0,75 x 0,44 m | 20 kg | 650 kg |
| BACPN4 | PEHD noir | 485 L | 1,38 x 1,29 x 0,48 m | 36 kg | 1 250 kg |



Plateforme de rétention

Polyéthylène Haute Densité

- > Conçue pour le stockage de 2 à 4 fûts par plateforme
- > Manipulation, nettoyage et entretien faciles
- > Ultra résistante et insensible à la corrosion
- > Caillebotis amovibles
- > 100 % recyclable - Polyvalent et longue durée de vie
- > Disponible en jaune ou noir

Acier galvanisé

- > Grande résistance aux chocs et à la corrosion
- > Résiste au feu
- > Plaques pour plateformes et rampes d'accès
- > Particulièrement stable
- > Polyvalent et longue durée de vie

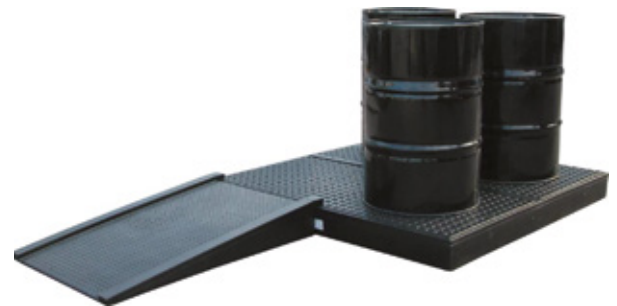

| Réf. | Type | Capacité | Dimensions (LxPxH) | Poids | Charge maxi |
|--------|---------------|----------|----------------------|--------|-------------|
| PLAPN1 | PEHD noir | 120 L | 1,60 x 0,80 x 0,15 m | 24 kg | 1 000 kg |
| PLAPN2 | PEHD noir | 240 L | 1,60 x 1,60 x 0,15 m | 45 kg | 2 000 kg |
| RAMPN1 | Rampe d'accès | - | 1,29 x 0,81 x 0,18 m | 15 kg | 2 700 kg |
| PLAG01 | Galva | 280 L | 1,34 x 1,24 x 0,17 m | 142 kg | 5 000 kg |
| RAMG01 | Rampe d'accès | - | 1,25 x 0,80 x 0,17 m | 56 kg | 5 000 kg |
| PLAG02 | Galva | 280 L | 1,34 x 1,24 x 0,17 m | 96 kg | 1 200 kg |
| RAMG02 | Rampe d'accès | - | 1,25 x 0,80 x 0,17 m | 46 kg | 1 200 kg |

BACS DE RÉTENTION & ACCESSOIRES

Bacs de rétention cubi et container

Entièrement recyclable, résistant à la plupart des produits chimiques et aux UV

- > Bacs de rétention PEHD pour cubis et containers
- > Excellente résistance à la corrosion - Très longue durée de vie
- > Caillebotis amovible
- > Conformés à la réglementation en vigueur

| Réf. | Type | Capacité | Dimensions (LxPxH) | Poids | Charge maxi |
|--------|-----------|----------|----------------------|--------|-------------|
| BACPN5 | PEHD noir | 1 100 L | 1,45 x 1,45 x 1,00 m | 75 kg | 2 000 kg |
| BACPN6 | PEHD noir | 1 100 L | 2,45 x 1,45 x 0,58 m | 120 kg | 4 000 kg |



Bassin de rétention

Économique et utilisable pour le stockage sur palette

- > Toile technique 100% polyester
- > Enduction PVC double face avec traitement anti-UV
- > Maintien par des équerres en galva
- > Possibilité de rampe d'accès en mousse



| Réf. | Dimensions (LxPxH) |
|----------|----------------------|
| BRET1010 | 1,00 x 1,00 x 0,15 m |
| BRET1020 | 2,00 x 1,00 x 0,15 m |

Boudins absorbants

Conçus pour contrôler le flux des liquides présentant un danger sur des sols bétons

- > En polypropylène hydrophile
- > Forte résistance aux produits chimiques
- > Installation facile, s'adaptent à toute forme et à toute configuration
- > Dimensions (Ø x L) : 8 cm x 1,2 m



Réf. BDRET3

Kit absorbant

Conçu pour les interventions immédiates lors de déversements accidentels, ou bien à titre préventif à proximité des zones de stockages ou dans les véhicules d'intervention

- > Adapté à tous les liquides
- > Capacité d'absorption : 45 litres
- > Kit contenant : 1 sac de transport nylon - 10 feuilles 40 x 50 cm
50 feuilles 30 x 30 cm - 2 boudins Ø8 x 120 cm - 1 paire de gants
4 essuyeurs - 2 sacs de récupération



Réf. KABTL45

MANIPHYT'

L'équipement qui facilite la préparation et le transport des bidons



- > Permet de faciliter le transport des bidons de produits
- > Peut être utilisé à l'extérieur et intérieur
- > Résiste à toutes formes de corrosion

- > Conçue en acier
- > Dimensions (LxPxH) : 137 x 86 x 103 cm
- > Haute résistance mécanique
- > Ergonomique avec sa hauteur de travail adaptée et ses poignées amovibles
- > Fournie avec 4 bacs de rétention 20L (2 avec caillebotis, 2 sans caillebotis)
- > Montée sur roues

Réf. MPHYT01

Pots doseurs

Permet de doser avec précision les liquides lors de la préparation des bouillies



Pour d'autres capacités, nous consulter
Produit personnalisable, rapprochez-vous de notre service commercial

| Article | Réf. | Informations |
|------------------|--------|-----------------------------|
| Pot doseur 0,5 L | POT500 | Graduations tous les 10 mL |
| Pot doseur 1 L | POTD01 | Graduations tous les 20 mL |
| Pot doseur 2 L | POTD02 | Graduations tous les 20 mL |
| Pot doseur 3 L | POTD03 | Graduations tous les 50 mL |
| Pot doseur 5 L | POTD05 | Graduations tous les 100 mL |

Éprouvettes

Permet de doser avec précision les liquides lors de la préparation des bouillies



Pour d'autres capacités, nous consulter
Produit personnalisable, rapprochez-vous de notre service commercial

| Article | Réf. | Informations |
|------------------|--------|----------------------------|
| Eprouvette 0,5 L | EPR500 | Graduations tous les 5 mL |
| Eprouvette 1 L | EPR01 | Graduations tous les 10 mL |
| Eprouvette 2 L | EPR02 | Graduations tous les 20 mL |

Seringue de prélèvement

Piston à double joint d'étanchéité



| Réf. | Informations |
|---------|-----------------|
| SERPR5 | Seringue - 5ml |
| SERPR10 | Seringue - 10ml |
| SERPR60 | Seringue - 60ml |

MATÉRIELS DE PRÉPARATION

Balance mécanique 5kg

Pesage des poudres, granulés jusqu'à 5 kg



Réf. BALAM05

Balance électronique 5kg

Précision à 1 g près, jusqu'à 5 kg



Réf. BALAE05

Balance électronique 30kg

Précision à 2 g près, jusqu'à 30 kg

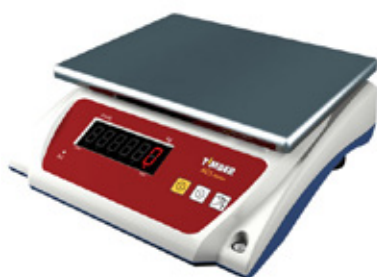

Réf. BALAE30

Balance électronique 60kg

Autres versions sur demandes. Existe en métrologie légale

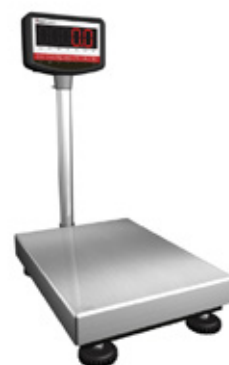

Réf. BALAE60

Dynamomètre à crochet

Dynamomètre électronique à affichage LED

- > Parfaitement adapté pour les petites capacités
- > Autonome grâce à sa batterie rechargeable
- > Doté d'un affichage LCD très lumineux
- > Livré avec télécommande et chargeur de batterie



| Réf. | Informations |
|----------|--------------|
| DYNC300 | 300kg |
| DYNC1000 | 1000kg |

Clé ouvre-bidons à sangle

Permet de serrer ou desserrer facilement et proprement tous types de bouchons



Réf. CLEOBS

Clé ouvre-bidons

Permet d'ouvrir très facilement plus de 80 % des bidons du marché



Réf. CLEOB1

Pelle

Permet de manipuler facilement les poudres et granulés



Réf. PELL01

Système easyFlow

Système de transfert étanche des produits phytopharmaceutiques



EasyFlow est un système de transfert sécurisé de produits phytosanitaires du bidon au pulvérisateur.

Il permet de verser un produit à formulation liquide dans la cuve du pulvérisateur en toute sécurité : il n'entre en contact ni avec l'utilisateur, ni avec l'air. Un système de transfert sécurisé, innovant et performant.

Les + du système :

Compatible avec la plupart des tailles de bidons
Adaptable à tout type de pulvérisateur
Dosage sûr et simple
Facile à manipuler et rapide à nettoyer intégralement
Rinçage du bidon efficace

- > Protection totale de l'opérateur qui ne rentre plus en contact avec le produit
- > Installation facile sur toutes les cuves de pulvérisateur
- > Système de verrouillage automatique pour empêcher les déversements accidentels
- > Débit réglable en continu pour transférer une quantité précise de produit
- > Permet le nettoyage des bidons vides et évite le nettoyage des instruments de mesure

| Réf. | Description |
|--------|-------------------------------------|
| EFLOW3 | Système Easyflow avec 3 adaptateurs |
| EFLOW5 | Système Easyflow avec 5 adaptateurs |

Les adaptateurs sont les mêmes

Table d'incorporation

Un poste de travail pour la préparation des traitements

- > Table de préparation en acier inoxydable mesurant 2350mm par 600mm
- > Zone d'incorporation graduée de 50 litres.
- > Tablette en acier inoxydable pour garder toutes les pesées et mesures dans la zone de lavage
- > Pompe triphasée puissante fournissant 200 litres par minute
- > Cinq buses de lavage à commande indépendante.
- > Pistolet de lavage pour le nettoyage.
- > Quinze piques de drainage pour le séchage des bidons



Réf. TABINC

MÉLANGEURS

Mélangeur MIXOPHYT 300

Améliorez la qualité de vos bouillies et leur vitesse de préparation
 Homogénéité du mélange - Limite l'exposition de l'opérateur aux produits
 phytopharmaceutiques - Longue durée de vie

- > Mélangeur mécanique
- > Fabrication tout inox, avec couvercle et pompe de transfert de série
- > Garniture étanche de la pompe - Jauge intérieure graduée
- > Répartiteur sur l'arrivée d'eau - Vidange par gravité ou aspiration
- > Permet un mélange homogène de tous les produits
- > Conseillé pour le mélange de produits en poudre ou en granulés
- > Permet une meilleure précision des traitements



| Réf. | Capacité | Débit pompe | Diamètre raccords | Diamètre | Hauteur chargement |
|----------|----------|-------------|-------------------|----------|--------------------|
| MELPH300 | 300 L | 120 l/mn | 1" 1/2 | 730 mm | 1200 mm |

| Option | Informations |
|----------|-------------------------|
| EFLOW3 | easyFlow |
| MELTAB | Tablette de préparation |
| MELEGOUT | Egouttoir |
| RINB01 | Rince-bidons |
| MELJHEL | Kit joint hélice |

Options



EasyFlow



Tablette

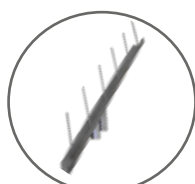

Egouttoir



Rince-bidons



Kit joint hélice

Mélangeur MIXOPHYT 110

Garantit un mélange homogène des produits phytopharmaceutiques
 Facile à transporter et à déplacer, même plein - débit 91l/mn

- > Mélangeur hydraulique
- > Conçu pour un transfert rapide vers le pulvérisateur
- > Cuve et châssis en PEHD
- > Ouverture ø 39 cm avec couvercle
- > Capacité : 110 litres
- > Hauteur : 1.10 m
- > Poids : 30 Kg
- > Agitateur 220v
- > Pompe inox 220v - débit 91 l/min
- > Cuve graduée tous les 10 litres
- > Vanne de sortie 1" 1/2

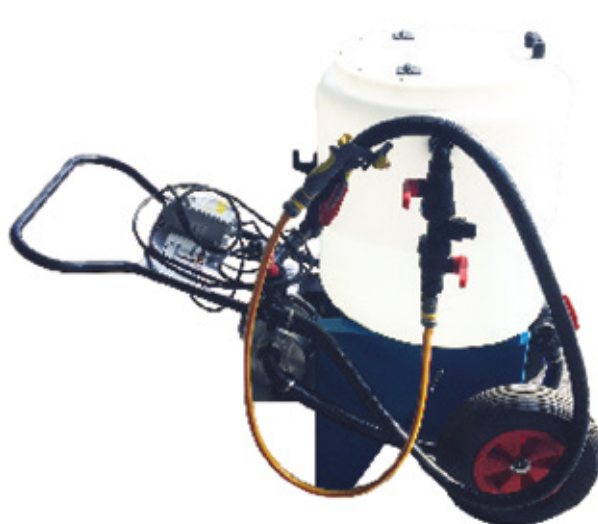

| | | | |
|------|----------|--------|--------------|
| Réf. | MELPH110 | Option | Informations |
| | | RINB01 | Rince-bidon |

Mélangeur MIXOPHYT 250 - 500 et 800

Le brassage des produits et de l'eau est assuré par une pompe toute inox, qui homogénéise le mélange et le transfert vers la cuve du pulvérisateur par le simple basculement d'une vanne 3 voies



MIXOPHYT 250



MIXOPHYT 500



MIXOPHYT 800

- > Mélangeur hydraulique
- > Fabriqué en PEHD 8mm - Pompe toute inox 220V
- > Pistolet de rinçage - Rince bidon (en option)
- > Support amovible pour le chargement des produits liquides et égouttoir à bidons
- > Fond incliné pour une vidange totale et faciliter le rinçage

- > Pompe intégrée sous le bac (elle ne gêne pas l'utilisateur et se trouve à l'abri)
- > Facile à transporter et se déplace facilement grâce à ses roues
- > Couverture amovible pour un travail en toute sécurité

| Réf. | Capacité | Débit pompe | Diamètre raccords | Diamètre | Hauteur chargement |
|----------|----------|-------------|-------------------|----------|--------------------|
| MELPH250 | 250 L | 270 l/mn | 1" 1/2 | 810 mm | 1100 mm |
| MELPH500 | 500 L | 500 l/mn | 2" | 1100 mm | 1100 mm |
| MELPH800 | 800 L | 500 l/mn | 2" | 1280 mm | 1300 mm |

| Option | Informations |
|---------|-------------------------|
| RINB01 | Rince-bidon |
| MELDOUC | Douchette |
| MELRBI | Rince bidons intégré |
| MELTIR | Tiroir pour remplissage |

Cuve de brassage

Cuve de mélange brassage en PEHD 100 noir chaudronnée de 4 m³ suivant norme DVS 2205 (NF EN 12573-2)

- > Cuve cylindrique sur mesure
- > Agitation transfert à l'aide d'une pompe montée sous la cuve 15M³/h
- > Système de brassage doux avec variateur type tank à lait (maintient en suspension de la bouillie)
- > Divers piquetages suivant vos besoins (rinçage intérieur, rince bidons...)
- > Armoire électrique de commande.

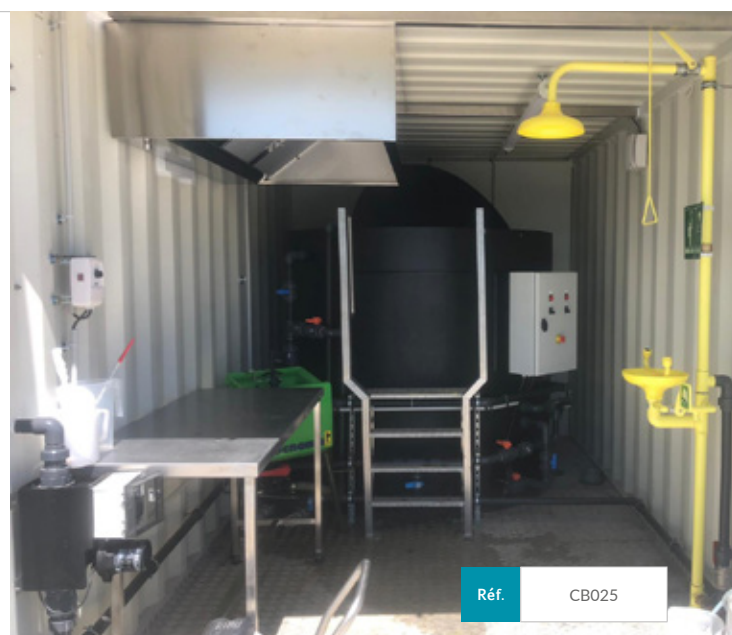

Réf.

CB025

AIRES DE LAVAGE ET DE REMPLISSAGE

3 NIVEAUX D'ACCOMPAGNEMENT



CONSEIL EN
CONCEPTION
Plans & schémas d'intégration



VENTE DE
MATÉRIELS
Produits adaptés à vos besoins



MAINTENANCE

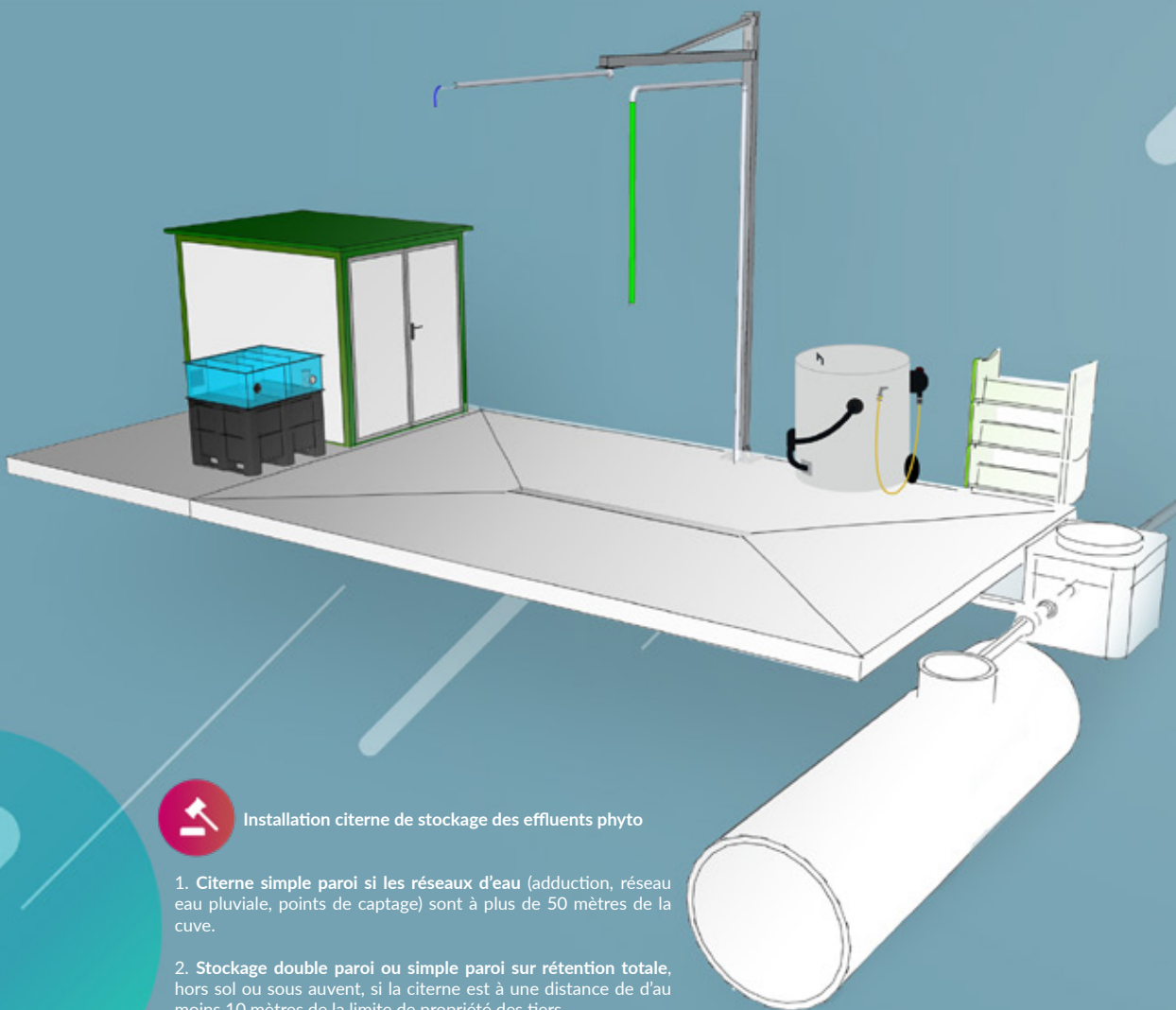

Installation citerne de stockage des effluents phyto

1. Citerne simple paroi si les réseaux d'eau (adduction, réseau eau pluviale, points de captage) sont à plus de 50 mètres de la cuve.
2. Stockage double paroi ou simple paroi sur rétention totale, hors sol ou sous auvent, si la citerne est à une distance de d'au moins 10 mètres de la limite de propriété des tiers
3. Stockage double paroi ou simple paroi sur rétention totale, enterré ou dans un local fermé, si la citerne est à une distance d'au moins 5 mètres de la limite de propriété des tiers



CONSEILS DE POSE

Sur piste de lavage monopente avec caniveau de 400mm de largeur

► Les différentes formes de pistes de lavage ◀

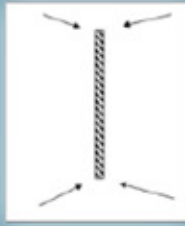

Aire en pointe de Diamant

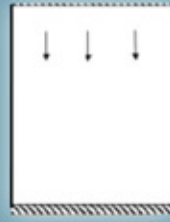

Aire mono pente avec caniveau

► Le type de béton ◀

| Classes d'exposition | MARINS | | CHLORES | | CHIMIQUES | | |
|--|---------|--------|---------|--------|-----------|--------|--------|
| | XS2/XS1 | XS3 | XD2 | XD3 | XA1 | XA2 | XA3 |
| E_{EFF} /Liant équivalent maximale | 0.55 | 0.50 | 0.55 | | | | |
| Classe de résistance minimale | C30/37 | C35/45 | C30/37 | C35/45 | C30/37 | C35/45 | C40/50 |
| Teneur minimale en liant équivalent (kg/m ³) | 330 | 350 | 330 | 350 | 330 | 350 | 385 |
| Teneur minimale en air (%) | - | - | - | - | - | - | - |
| Additions maxi ex: cendres volantes | 0.15 | 0.15 | 0.15 | 0.15 | 0.30 | 0.15 | 0.00 |
| Nature ciment | PM | PM | - | - | - | - | - |

► Les huit règles de base ◀

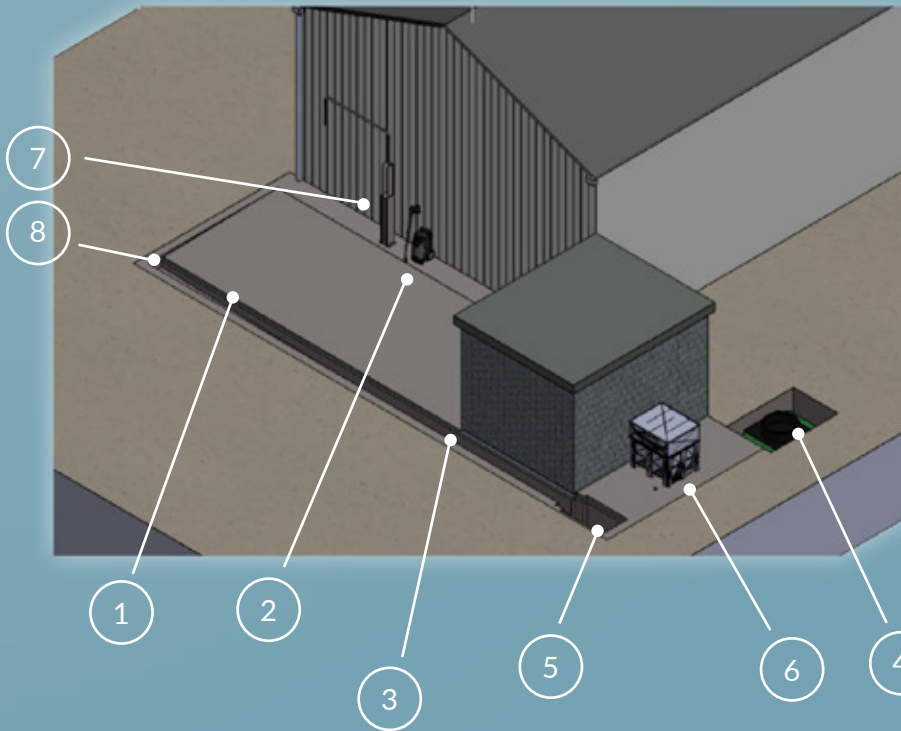

- 1 Béton XA2
- 2 Nettoyeur Haute Pression
- 3 Aire à + de 35 m des points de d'eau souterrain
- 4 Stockage des effluents à au moins 5 m par rapport au tiers (voir conditions de stockage)
- 5 Séparation des réseaux
Séparateur Hydrocarbures sur le réseau EP dérive vers les tiers
- 6 Traitement ≥ 10 m par rapport aux tiers
- 7 Disconnection réseau
- 8 Tendre vers une implantation à 10m des tiers. Obligatoire ICPE 2795



AIRES SOUPLES

Aire souple

Sécurisez le remplissage et le lavage de votre pulvérisateur

- > 2 rampes d'accès en mousse à mémoire de forme
- > Bassin en toile polyester à haute résistance
- > Bande de roulement de 3m pour le renforcement des passages de roues et de l'aire
- > PVC double-face traité anti-UV
- > Capacité de rétention de 100% de la cuve du pulvérisateur
- > Longueur de l'aire en fonction de la taille des rampes pour récupérer les eaux de lavage extérieures du pulvérisateur
- > Livrée avec un orifice de vidange à installer
- > Possibilité de dimensions sur mesure, consultez-nous

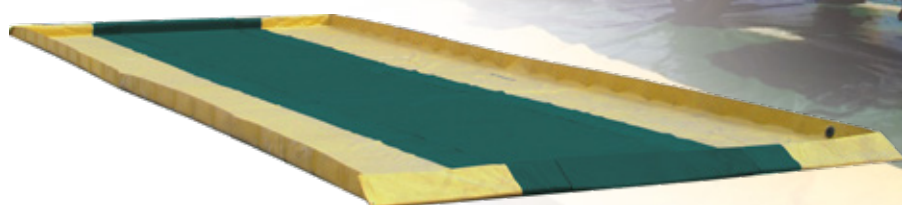

Configuration n°1 : 2 rampes d'accès

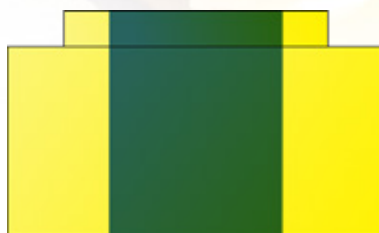

Configuration n°2 : 1 rampe d'accès centrale

Enjambeurs

| Réf. | Dimensions (L x l) | Nombre de rampes d'accès | Capacité de rétention (en L) |
|--------|--------------------|--------------------------|------------------------------|
| BR7051 | 7 x 5,66 m | 1 | 5 940 |
| BR8051 | 8 x 5,66 m | 1 | 6 790 |
| BR9051 | 9 x 5,66 m | 1 | 7 640 |
| BR1X51 | 10 x 5,66 m | 1 | 8 490 |
| BR2X51 | 11 x 5,66 m | 1 | 9 330 |

Pulvérisateurs traînés

| Réf. | Dimensions (L x l) | Nombre de rampes d'accès | Capacité de rétention (en L) |
|--------|--------------------|--------------------------|------------------------------|
| BR3032 | 3 x 2,7 m | 2 | 1 215 |
| BR3042 | 4 x 2,7 m | 2 | 1 620 |
| BR3052 | 5 x 2,7 m | 2 | 2 025 |

Pulvérisateurs traînés

| Réf. | Dimensions (L x l) | Nombre de rampes d'accès | Capacité de rétention (en L) |
|--------|--------------------|--------------------------|------------------------------|
| BR4042 | 4 x 4 m | 2 | 2 400 |
| BR4052 | 5 x 4 m | 2 | 3 000 |
| BR4062 | 6 x 4 m | 2 | 3 600 |
| BR4072 | 7 x 4 m | 2 | 4 200 |
| BR4082 | 8 x 4 m | 2 | 4 800 |
| BR4092 | 9 x 4 m | 2 | 5 400 |
| BR4102 | 10 x 4 m | 2 | 6 000 |

Automoteurs

| Réf. | Dimensions (L x l) | Nombre de rampes d'accès | Capacité de rétention (en L) |
|--------|--------------------|--------------------------|------------------------------|
| BR5062 | 6 x 5,66 m | 2 | 5 090 |
| BR5072 | 7 x 5,66 m | 2 | 5 940 |
| BR5082 | 8 x 5,66 m | 2 | 6 790 |
| BR5092 | 9 x 5,66 m | 2 | 7 640 |
| BR5102 | 10 x 5,66 m | 2 | 8 490 |

Configurations sur mesure possibles,
NOUS CONSULTER

Pompe de relevage STANDARD EAUX CLAIRES

Pompe vide cave NOVA 300 automatique - **diamètre de sortie 1» 1/4 femelle**

- > Pompe de relevage eaux claires avec flotteur
- > Débit max : 5m³/h - Débit min : 1,2m³/h
- > Hauteur de relevage : 5 m - Puissance : 0.22 kw



| | |
|------|--------|
| Réf. | POMP06 |
|------|--------|

Pompe de relevage CORPS INOX

Pour le relevage des eaux claires et faiblement chargées - **diamètre de sortie 1» 1/4 femelle**

- Eaux claires - > Débit max : 9 m³/h - Débit min : 3 m³/h
 > Hauteur de relevage : 7 m - Puissance 0,45 kW
- Faiblement chargées - > Débit max : 9 m³/h - Débit min : 3 m³/h
 > Hauteur de relevage : 6 m - Puissance 0,45 kW



| Réf. | Produits |
|---------|--------------------------|
| PRCIECL | Eaux claires |
| PRCIECH | Eaux faiblement chargées |

Pompe de relevage SERPILLÈRE

Idéale pour l'assèchement des surfaces planes - **Diamètre de sortie 1» 1/4 femelle**

- > Débit max : 8 m³/h - Débit min : 3 m³/h - Diamètre de passage 20 mm
- > Hauteur de relevage : 6 m - Puissance 0,45 kW - Idéale sur les aires souples
- > Assèchement à 2 mm - (Ne pas faire fonctionner à sec)



| | |
|------|--------|
| Réf. | PRSERP |
|------|--------|

Pompe immergée EAUX CLAIRES

Pour le relevage des eaux claires et faiblement chargées - **diamètre de sortie 1» 1/2 femelle**
 Idéale pour l'alimentation des potences - Pour eaux non chargées

- > Débit max : 23 m³/h - Débit min : 6 m³/h - diamètre de sortie 1» 1/2 femelle
- > Hauteur de relevage : 15 m - Puissance 1,1 kW - Diamètre de passage 20 mm



| | |
|------|-------|
| Réf. | PIECL |
|------|-------|

Pompe immergée EAUX CHARGÉES TR50

Pompe de relevage eau chargée - Pour eaux chargées - **Diamètre de sortie 2» femelle**

- > Débit max : 35 m³/h - Débit min : 6 m³/h
- > Hauteur de relevage : 12 m - Puissance 1,1 kW - Diamètre de passage 50 mm



| | |
|------|----------|
| Réf. | PIECHTR5 |
|------|----------|

Pompe de transfert AUTOAMORÇANTE

Pompe auto amorçante - version corps fonte ou version corps inox
Diamètre entrée et de sortie 2» femelle

- > Débit max : 24 m³/h - Débit min : 8 m³/h
- > Hauteur de relevage : 16 m - Puissance 1,5 kW



version corps inox

| | |
|------|--------|
| Réf. | PTAAMI |
|------|--------|

version corps fonte

| | |
|------|--------|
| Réf. | PTAAMF |
|------|--------|

Tuyau DN25 sans raccord - 12.50m - Réf : TUYDN25 | Mètre supplémentaire tuyau DN25 - Réf : MSTUY25

Tuyau DN50 sans raccord - 12.50m - Réf : TUYDN50 | Mètre supplémentaire tuyau DN50 - Réf : MSTUY50

COLONNE DE REMPLISSAGE

Colonne de remplissage

Permet de sécuriser le remplissage du pulvérisateur

- > Configuration standard : raccord tournant 360°, vanne manuelle, tube de raccordement si absence de compteur
- > Volucompteur ou compteur en options
- > Installation et utilisation très simples
- > Très résistante : fabriquée en galva et alu
- > Disponible en 1" et 2"
- > Hauteurs 2,50 et 4,20m disponibles
- > Longueur de déport 2,10 et 2,30 m disponibles

| Réf. | Informations |
|---------|----------------------|
| COL251P | Colonne 2,50 m en 1" |
| COL421P | Colonne 4,20 m en 1" |
| COL252P | Colonne 2,50 m en 2" |
| COL422P | Colonne 4,20 m en 2" |

Colonne de remplissage ECO

Une solution simple et pratique pour remplir votre pulvérisateur

| Réf. | Informations |
|----------|-----------------------------------|
| COL251SC | Colonne 2,50 m en 1" sans chassis |
| COL421SC | Colonne 4,20 m en 1" sans chassis |
| COL252SC | Colonne 2,50 m en 2" sans chassis |
| COL422SC | Colonne 4,20 m en 2" sans chassis |

- > Colonne de remplissage en KIT
- > Hauteurs 2,50 et 4,20m disponibles
- > Raccord tournant 360° - Fixations murales
- > Clapet anti-retour - Disponible en 1" et 2"
- > Longueur de déport 2,10 et 2,30 m disponibles



Potence double de lavage et remplissage

Permet de disposer d'une colonne de remplissage et du nettoyage haute pression sur le même équipement



- > Pied de la potence 5m de hauteur, déport de 3,50m et bras tournant 2,50m
- > Permet de disposer d'une colonne de remplissage et du nettoyage haute pression sur le même équipement
- > Très résistante : fabriquée en galva et inox
- > Disponible en 1" et 2"
- > Colonne de remplissage en 2,50 ou 4,20m
- > Installation et utilisation très simples
- > Rotation à 360° pour le lavage et à 180° pour la colonne de remplissage

| Réf. | Informations |
|----------|----------------------|
| PTDLR251 | Potence 2,50 m en 1" |
| PTDLR252 | Potence 2,50 m en 2" |
| PTDLR421 | Potence 4,20 m en 1" |
| PTDLR422 | Potence 4,20 m en 2" |



- Installation et utilisation très simples
- Rotation à 360° pour le lavage et à 180° pour la colonne de remplissage
- Un seul équipement pour réaliser les opérations de remplissage et de lavage

Potence de lavage simple

| Réf. | Informations |
|----------|--------------------------|
| PTS53525 | Potence de lavage simple |

| Réf. | Options | Description |
|----------|--|--|
| COL001 | Clapet anti-retour 1" sans raccord | Sécurisation optimale |
| COL002 | Clapet anti-retour 2" sans raccord | Sécurisation optimale |
| COL004 | Capot de protection inox du volucompteur | |
| COL005 | Transformateur | A relier sur secteur 220V/12V |
| COL006 | Sortie contact sec | |
| COL007 | Finition inox | Spécial engrais liquides et phytopharmaceutiques |
| FRPVDN50 | Filtre | Avec raccords pompiers à verrous DN50 |
| RALTSAR2 | Rallonge 2m tuyau souple vert avec raccord | Pour colonne de remplissage |
| SPOTLED3 | Option éclairage 2 spots LED (30w chacun) + kit de montage | |
| PCOL2P | Piquage latéral | Raccordement mélangeur |
| SORT2PF | Sortie DN 50 lavage gros débit | Pour lavage machine à vendanger |

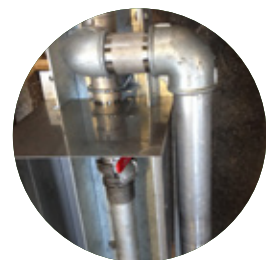

Piquage latéral
Raccordement mélangeur



Sortie DN 50 lavage gros débit
Pour lavage machine à vendanger

COMPTEURS & VOLUCOMPTEURS

Compteur de remplissage Digiwolf 40-800 l/min

Affichage du débit en l/min

- > Totalisateurs en litres avec remise à zéro
- > Affichage : autonome , alimenté par 2 piles
- > Accouplement : avec raccord à agrafes T7
- > Raccords pompier 2" - Débit : 40-800L/min
- > Pression max : 12 bar - Précision : 1%



NOUVEAUTÉ

Réf. COMPD40

Volucompteur de remplissage Digiwolf 40-800 l/min

Affichage du débit en l/min

- > Affichage du débit en l/min
- > Affichage : autonome , câble alimentation 7.5 m
- > Débit : 40-800L/min
- > Entrée/Sortie : Raccord rapide à fourchette : T7 avec raccords pompier 2"
- > Alimentation électrique 12 Volts.



NOUVEAUTÉ

Réf. VCOMPD40

Volucompteur individuel EXCELA

Programmable, à arrêt automatique



- > Programmable, à arrêt automatique
- > Spécial pour eau et engrais liquides
- > Permet de sécuriser le remplissage du pulvérisateur
- > Limite les fonds de cuve
- > Débit mètre et vanne motorisés : 1" ou 2"

- > Débit en 1" entre 20 et 200L/min et entre 50 et 750L/min en 2"
- > Installation et utilisation simples
- > Longue durée de vie - Alimentation externe 12V continu
- > Pression maximale : 9 bars

| Réf. | Compteur |
|--------|----------|
| COMP01 | 1" |
| COMP02 | 2" |

| Option | Description |
|--------|---|
| COL009 | Clapet anti-retour inox 1" avec raccords |
| COL003 | Clapet anti-retour inox 2" avec raccords |
| COL005 | Alimentation 220V/12V (inclus systématiquement) |
| COL006 | Sortie contact sec |

Filtre à tamis

Pour eau et engrais liquides



| Réf. | Informations |
|----------|--------------------------------------|
| FRPVDN50 | Avec raccords pompier à verrous DN50 |
| FRPVDN80 | Avec raccords pompier à verrous DN80 |

CLAPETS ANTI-RETOUR & STATION DE RELEVAGE

Clapet anti-retour laiton 26 x 34, 1"

Corps, guide et clapet en laiton

- > Modèle long, 75 mm
- > Très faibles pertes de charge.
- > Montage toutes positions
- > P. maxi : 10 bars.
- > T° : +10° à +90°C



NOUVEAUTÉ

Réf.

CARL1SR

Clapet anti-retour laiton 50 x 60, 2"

Corps, guide et clapet en laiton

- > Modèle long, 100 mm
- > Très faibles pertes de charge.
- > Montage toutes positions.
- > P. maxi : 10 bars.
- > T° : +10° à +90°C



NOUVEAUTÉ

Réf.

CARL2SR

Station de relevage EXCELA

Réservoir en PE, 100 % étanche - Capacité 200 litres

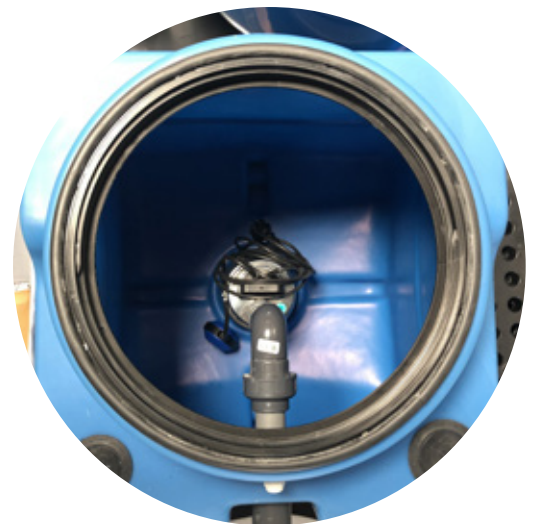

- > Facilite le transfert des effluents phytopharmaceutiques de l'aire de collecte au système de stockage
- > Avec pompe et passe-câble
- > Sortie avec raccord mâle 1"
- > 2 entrées : 1 en 40/60, 1 en 50/63
- > Dimensions (LxPxH) : 60 x 60 x 70 cm
- > Capacité 200L
- > Installation simple et rapide dans la mesure où il suffit de procéder au branchement électrique et au raccordement des tuyauteries
- > Vidange de l'aire et remplissage de la cuve tampon sont 100% automatisés
- > Peut être simplement posée par terre ou bien être enterrée ou noyée dans le béton

Réf.

STREL02

DÉGRILLEUR & SEPARATEUR DE FLUX

Séparateur d'hydrocarbures ECO

Utilisation sur tous les types de surface, aire de lavage, parking

- > Permet de séparer et stocker les hydrocarbures libres contenus dans les eaux de ruissellement
- > Conception brevetée conforme aux normes EN 858-1 et EN 858-2
- > Tenue en milieu salin, en nappe phréatique et/ou terrain hydromorphe jusqu'au fil d'eau de sortie
- > Compartiment déboureur pour décanter et piéger les matières en suspension > à 200 µm (sables, graviers,...)
- > Sans by-pass et sans alarme (alarme en option)
- > Dalle de protection en béton obligatoire - si passage de véhicules



| Réf. | Débit l/s | Option | Description |
|--------|-----------|--------|-------------|
| SEHY3E | 3 | ALSEPE | Alarme |
| SEHY6E | 6 | | |

Séparateur d'hydrocarbures

Moins de 5mg/l - Réhausse incluse

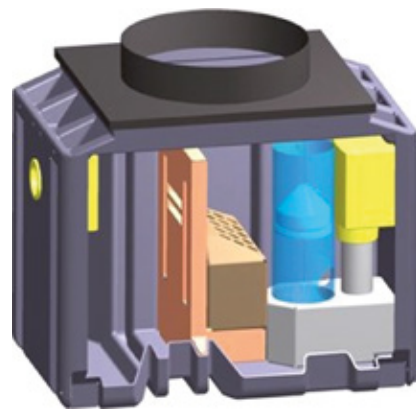

- > Répond à la réglementation sur le déversement des eaux superficielles
- > En PE très résistant, insensible à la corrosion
- > Nettoyage facile grâce aux cellules de filtration amovibles

| Réf. | Volume | Débit l/s | Dimensions extérieures (LxH) | Poids |
|-------|--------|-----------|------------------------------|--------|
| SEHY3 | 800 | 3 | 1,52 x 1,06 x 1,45 m | 108 kg |
| SEHY6 | 800 | 6 | 1,52 x 1,06 x 1,45 m | 115kg |

| Option | Description |
|----------|-------------------------------------|
| SEHC01 | Couvercle pour passage de véhicules |
| ALARMSEP | Alarme sonore |



Les eaux industrielles chargées en hydrocarbures et en huiles doivent être prétraitées avant rejet dans le réseau d'assainissement. Pour cela, il faut installer un séparateur à hydrocarbures, le faire vidanger et curer régulièrement par un vidangeur spécialiste de l'assainissement

Dégrilleur et séparateur de flux 3 voies gravitaires ECO sans stock tampon

Réf. DSF3VGECE

Gérer de façon simple et pratique la séparation des effluents, phytosanitaires, vinicoles et machines

NOUVEAUTÉ

Dégrilleur permettant de séparer manuellement les flux d'effluents dans trois directions différentes, sans aucun volume mort lors du changement de voie. Le système est composé d'un caisson inox à implanter dans la dalle béton en sortie d'un caniveau. Ce caisson est composé d'une grille de dégrillage, de trois sorties et de de trois bouchons d'obturation.

Il suffit simplement d'ouvrir, grâce aux tiges de commande, une des voies, de manière à orienter les flux vers la bonne direction et ce en préservant l'opérateur de tout contact avec les effluents



Schéma des trois positions :

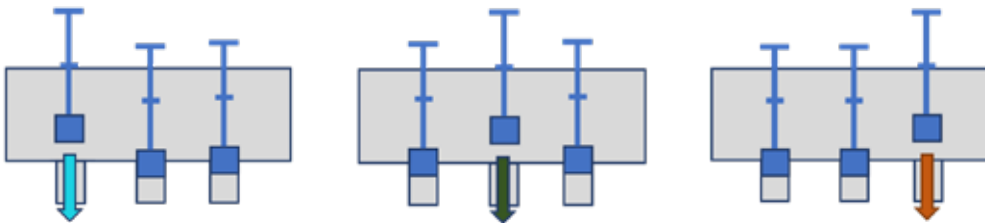

UNE CONCEPTION
AXE-ENVIRONNEMENT

Caractéristiques techniques :

- > Corps inox comprenant
- > 3 sorties DN100
- > 1 grille de filtration avec un tamis de 3mm
- > 3 bouchons coniques EPDM
- > Tige de commande inox - 4 Pattes de scellement inox

Dimensions extérieures du caisson :

- > Longueur : 505 mm - Largeur : 205 mm
- > Hauteur : 205 mm
- > Masse : 7,5 kg

GAMME GUILLOTINE

Principe de fonctionnement, sélection des différentes voies

Guillotine position haute

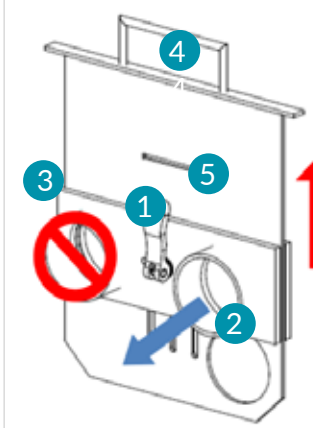

- 1 Poignée centrale
- 2 Sortie effluents
- 3 Sortie eaux pluviales
- 4 Guillotine en haut sélection des effluents
- 5 Emplacement du loquet

Guillotine position basse

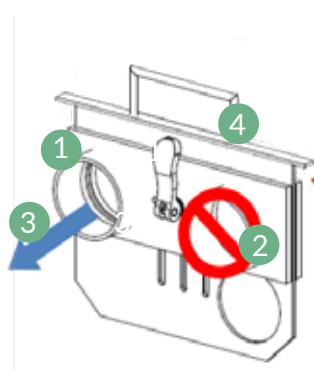

- 1 Poignée centrale
- 2 Sortie effluents
- 3 Sortie eaux pluviales
- 4 Guillotine en bas sélection des eaux pluviales

SÉPARATEURS DE FLUX - DÉGRILLEURS

Dégrilleur et séparateur de flux 2 ou 3 voies gravitaires sans stock tampon

Fabrication en inox pour une longue durée de vie - Sans stock tampon

- > Permet la séparation des flux sur une aire de lavage et de remplissage
- > Grille filtrante en inox avec trou passage diamètre 3mm, permettant le dégrillage
- > Vanne guillotine pour sécuriser la séparation des flux. Lever ou baisser la guillotine pour choisir l'une des deux voies
- > Bloquer la position avec le loquet pour la position haute
- > Actionner la broche de serrage afin d'assurer l'étanchéité



| Réf. | Produits |
|----------|---|
| DSF2VGSS | Dégrilleur 2 voies gravitaires sans caisson |
| DSF3VGSS | Dégrilleur 3 voies gravitaires sans caisson |

Dégrilleur et séparateur de flux - 1 voie gravitaire et 1 voie de relevage

| Réf. | Produits |
|----------|----------|
| DSF1VG1R | |

Dégrilleur et séparateur de flux - 2 voies gravitaires et 1 voie de relevage

| Réf. | Produits |
|----------|----------|
| DSF2VG1R | |

Fabrication en inox pour une longue durée de vie

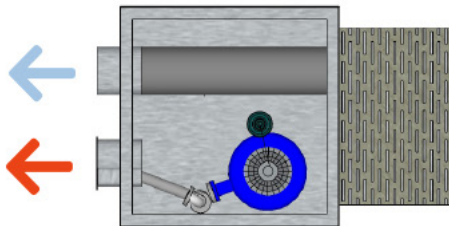

Dégrilleur 1 voie gravitaire et 1 voie de relevage

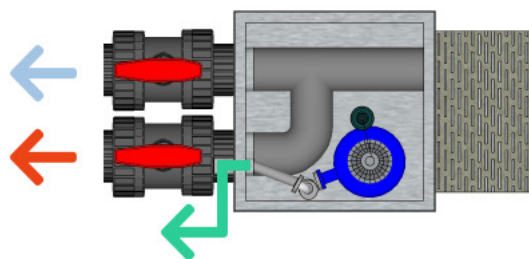

Dégrilleur 2 voies gravitaires et 1 voie de relevage

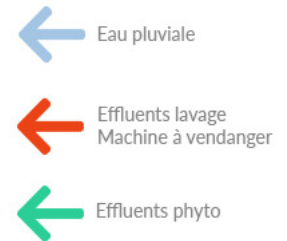

Vue face arrière



Vue face avant



Vue intérieure
(1 voie gravitaire,
1 voie de relevage)



- > Facilite la séparation des flux sur une aire de lavage et de remplissage
- > Vanne guillotine pour sécuriser la séparation des flux
- > Grille filtrante en inox avec trou passage diamètre 3mm

- > Fabrication complète inox
- > Pompe inox pour eaux claires ou peu chargées (Ø12mm) de 1 à 19,9m³/h avec flotteur jusqu'à 15m de CE

La capacité de traitement est donnée à titre indicatif et est influencée par les conditions climatiques

Principe de fonctionnement du procédé PHYTOSEC®

Reconnaissance d'efficacité : PT17001

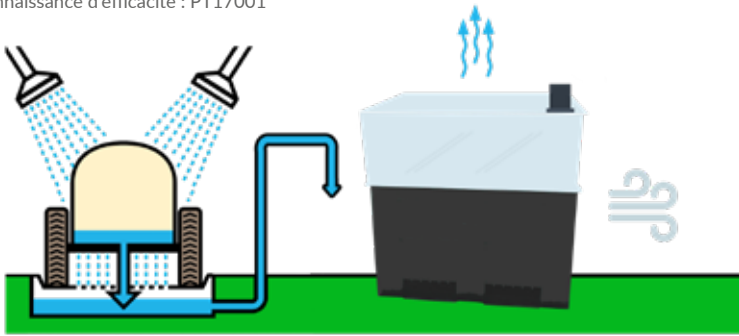

- 1 Transférer 540 litres d'effluents
- 2 Disposer le tapis d'adsorption
- 3 En fin de déshydratation enlever la saché

Principe de fonctionnement du procédé BFBULLES®

Reconnaissance d'efficacité : PT15001

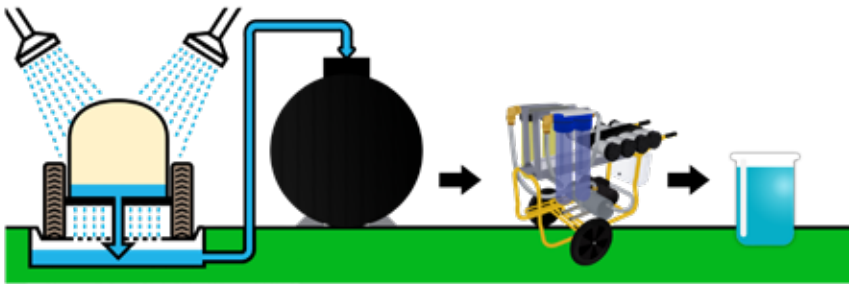

- 1 Pré-traitement avec un coagulant
- 2 Filtration avec filtres
- 3 Récupération des effluents épurés

Principe de fonctionnement du procédé PHYTOBAC®

Reconnaissance d'efficacité : PT06010

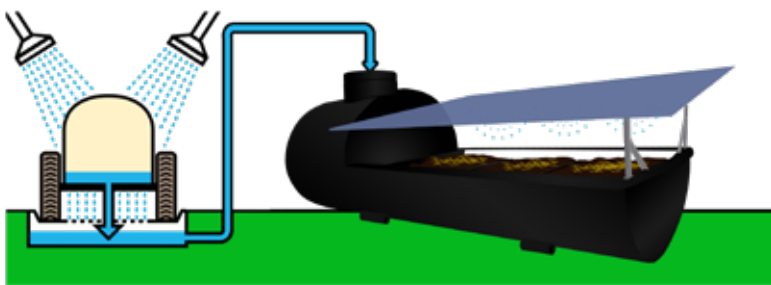

- 1 Récupération des effluents
- 2 Stockage des effluents puis aspersion sur substrat
- 3 Dégradation biologique des effluents

Principe de fonctionnement du procédé OSMOFILM®

Reconnaissance d'efficacité : PT06012

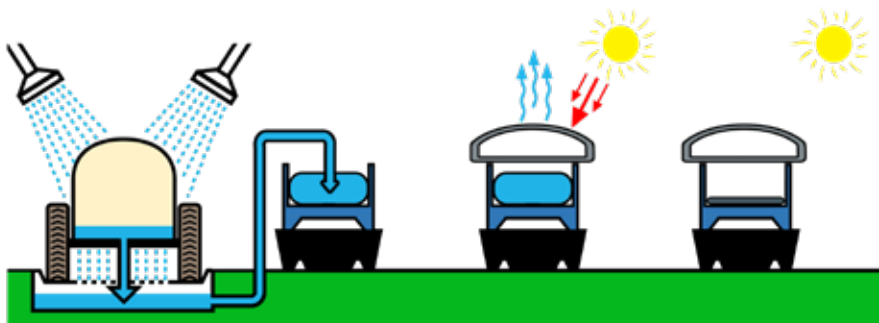

- 1 Récupération des effluents
- 2 Effet de serre dans la saché OSMOFILM
- 3 Les matières actives restent prisonnières

TRAITEMENT DES EFFLUENTS PHYTOPHARMACEUTIQUES

Phytosec®

Procédé de traitement des effluents chargés en produits phytopharmaceutiques, par déshydratation / adsorption

Capacité de traitement

à partir
de 1100L par an

- Garantie 2 ans -

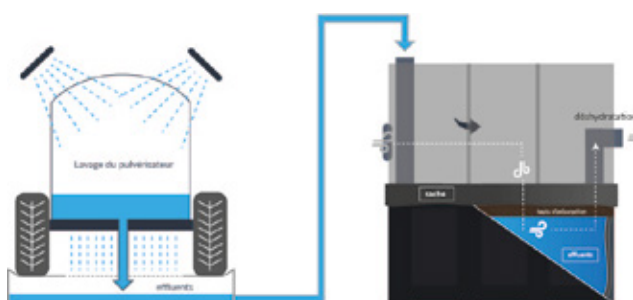

Reconnu efficace par



n° PT 17001



- Meilleur rapport performance de traitement / surface
- Système déplaçable
- Système ne nécessitant pas de dalle béton
- Facilité d'implantation

Réf. PHYTOSEC

Consommables

| Réf. | Produit |
|----------|---------------------|
| PHYSACHE | Sache pour phytosec |
| PHYTAPAD | Tapis d'adsorption |

Champs d'application du procédé :

- Grandes Cultures - Arboriculture fruitière - Viticulture - Cultures légumières - Horticulture - ZNA

- > Capacité de traitement annuel de 1 100 L (départements situés au nord de la Loire) à 1600 L (départements situés au sud de la Loire)
- > Approuvé en France en viticulture, arboriculture et les cultures extensives
- > Procédé de traitement des effluents chargés en produits phytopharmaceutiques, par déshydratation / adsorption
- > Module de déshydratation forcée des effluents chargés en produits phytopharmaceutiques et molécules chimiques
- > Fonctionne par surpression, c'est à dire qu'un groupe d'aspiration vient aspirer l'air réchauffé dans le caisson et le pulse dans la caisse palette
- > Tapis d'adsorption évitant le transfert des produits phytopharmaceutiques de la phase aqueuse vers la phase gazeuse

BFBulles®

Le système le plus adapté pour le traitement
des gros volumes d'effluents



Capacité de traitement

de 9 à 15m³
par jour

Reconnu efficace par



n° PT15001



- Effluents épurés non toxiques et épandables
- Facilement déplaçable
- Utilisation en prestation de services pour traitement sur l'exploitation

TRAITEMENT
EN PRESTATION
DE SERVICE
SUR DEMANDE

- > Traitement par coagulation-floculation puis ultrafiltration sur charbon actif
- > Filtration des molécules jusqu'à 3nm
- > Système de pré-filtres et filtres à charbon actif
- > Pré-traitement chimique en 2h au plus
- > Filtration rapide
- > Fonctionnement sécurisé avec arrêt automatique en cas de saturation des filtres
- > Effluents issus du traitement non toxiques et épandables selon les conditions de l'arrêt
- > Consommables (filtres et cartouches de charbon actif) et boues de coagulation à éliminer en centre agréé
- > Autonomie des filtres BF8 - 10 à 12m³



Effluents avant et après traitement par BFBulles®

| Réf. | Caractéristiques |
|---------|---|
| BFBUL8 | 8 filtres à charbon actif |
| BFBUL16 | 16 filtres à charbon actif |
| BFCCW45 | Cartouche charbon 4.5 |
| BFCCS | Cartouche charbon spécial |
| BFC20B1 | Cartouche bobinée 1µ |
| BFC20B5 | Cartouche bobinée 5µ |
| BFFP10 | Filtre papier 10µ - Conditionné par 5 |
| BFFP25 | Filtre papier 25µ - Conditionné par 5 |
| BFCHF40 | Chlorure ferrique 40% - 25 kg conditionne en jerrycane de 20l |
| BFCHAE | Chaux aérienne éteinte CL90 - 15 kg |



TRAITEMENT DES EFFLUENTS PHYTOPHARMACEUTIQUES

Phytobac®

Simplicité et innovation pour une dégradation naturelle des effluents

Bayer Phytobac®

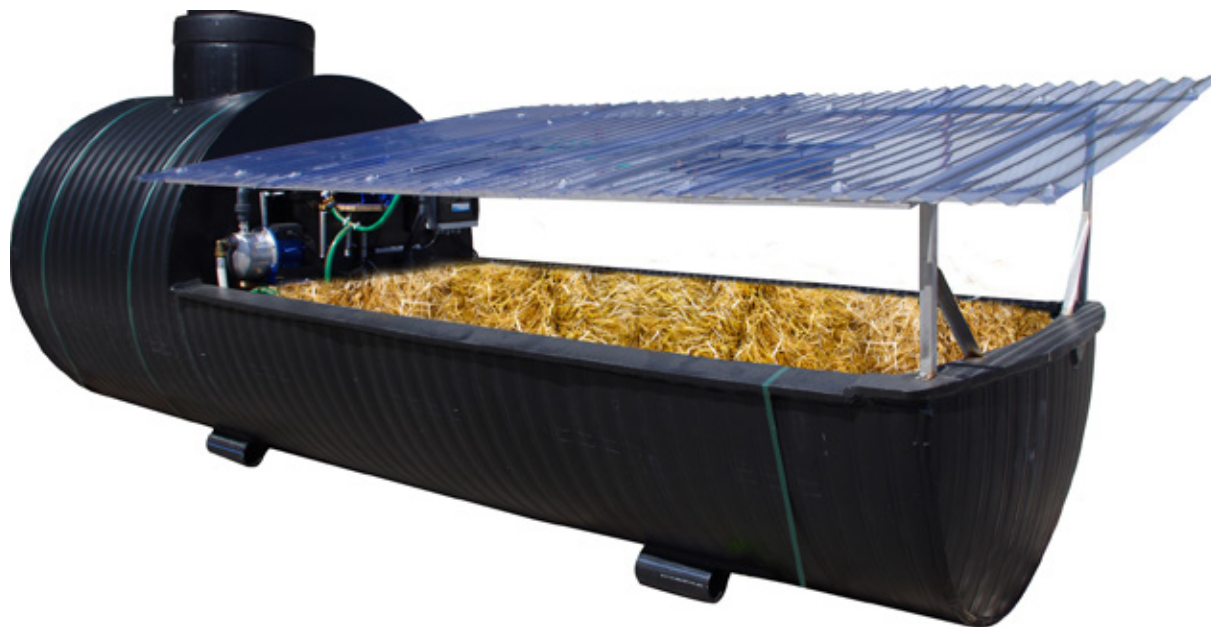

Capacité de traitement

à partir
700L par an
par m²

Reconnu efficace par



n° PT 06 010

- > Traitement par dégradation biologique sur substrat
- > Fonctionnement très simple : épuration par les micro-organismes du sol
- > Configuration standard : bac seul, cadre, toit et asperseur
- > Absence de contraintes d'élimination des déchets après le traitement
- > Dimensionnement sur mesure après diagnostic selon le cahier des charges Bayer CropScience
- > L'option semi-automatique garantit une alimentation en eau continue
- > Positionnement aérien ou semi-enterré
- > Phytobac® : marque déposée et cahier des charges Bayer CropScience



- Sécurisation totale avec la double paroi PEHD
- Différentes configurations possibles suivant les besoins
- Facilité de mise en place
- Efficacité maximum et gain de productivité

| PHYTOBAC® seul | | |
|----------------|--------------------|----------------------|
| Réf. | Surface | Dimensions (LxPxH) |
| PHB45 | 4,5 m ² | 3,20 x 1,53 x 0,77 m |
| PHB7 | 7 m ² | 5,00 x 1,53 x 0,77 m |
| PHB10 | 10 m ² | 7,20 x 1,53 x 0,77 m |

| Options disponibles |
|----------------------------------|
| Cloisonnement technique et drain |
| PHB45CTD |
| PHB7CTD |
| PHB10CTD |



| PHYTOBAC® avec citerne intégrée | | | |
|---------------------------------|--------------------|------------------------|-----------------------|
| Réf. | Surface | Capacité de la citerne | Dimensions (LxPxH) |
| PHB45S25 | 4,5 m ² | 2,5 m ³ | 4,70 x 1,53 x 1,53 m |
| PHB7S3 | 7 m ² | 3 m ³ | 7,26 x 1,53 x 1,53 m |
| PHB10S5 | 10 m ² | 5 m ³ | 10,70 x 1,53 x 1,53 m |

| Option disponible |
|---------------------------------|
| Fonctionnement semi-automatique |
| PHGSA |

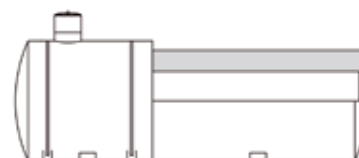

Osmofilm®

Traitement des effluents phytopharmaceutiques par évaporation

- > Homologué pour toutes les activités hors post-récolte
- > Procédé reconnu efficace depuis 2008
- > Traitement des effluents phytopharmaceutiques par évaporation



- Réduit la consommation d'énergie
- Diminue l'intervention après le remplissage
- Simple à mettre en œuvre



Capacité de traitement

à partir
de 1m³ par an

Reconnu efficace par



n° PT 06012

Configurations disponibles

Stations OSMOFILM "SUR MESURE"

- 100% évolutif -

- > Mise en œuvre facile
- > Adaptable en fonction des besoins
- > Conforme aux normes sur le traitement des effluents phytopharmaceutiques
- > Prévoir la sécurisation de l'accès à la station
- > Système de stockage des effluents à ajouter

| Réf. | Produit | Caractéristiques |
|--------|---------------------------|--|
| OSCO01 | Équipement complet | 1 OSMOBAC + 4 saches + 1 équipement de remplissage + 1 clip de fermeture |
| OSSU01 | Équipement supplémentaire | 1 OSMOBAC + 4 saches + 1 clip de fermeture |
| OSSA02 | Lot de saches | 10 cartons de 4 saches OSMOFILM 250L |
| OSSA03 | Saches OSMOFILM | Carton de 4 saches OSMOFILM 250L |
| OSTO01 | OSMOTOIT | 1 OSMOTOIT |
| BACPN4 | Bac de rétention | Bac de rétention PEHD 485L Noir |
| CUBI01 | Cubi de stockage | Capacité : 1000L |
| BACPN5 | Bac de rétention | Bac de rétention PEHD 1100L Noir |

Stations OSMOFILM «CLÉS EN MAINS»

La plus simple d'utilisation

- > 100% déplaçables
- > Rétention incluse
- > Sécurisées
- > Mise en œuvre facile
- > Structure galvanisée et protection
- > Station livrée à monter, prête à déshydrater
- > Très résistante
- > Conforme aux normes sur le traitement des effluents phytopharmaceutiques
- > Cubi(s) fourni(s) avec la station, avec ancrage

| Réf. | Capacité | Dimensions (LxH) | Stockage tampon |
|-------|-----------------|----------------------|----------------------------|
| SO1M | 1m ³ | 1,44 x 1,21 x 2,70 m | Cubi de 1m ³ |
| SO1MD | 2m ³ | 1,44 x 1,21 x 3,20 m | Cubi de 1m ³ |
| SO2M | 2m ³ | 1,44 x 2,31 x 2,70 m | 2 cubis de 1m ³ |
| SO2MD | 4m ³ | 1,44 x 2,31 x 3,20 m | 2 cubis de 1m ³ |

Stations OSMOFILM «A LA CARTE»

- Sécurisation complète -

- > 100% déplaçables
- > Rétention incluse
- > Mise en œuvre facile
- > Structure galvanisée, stabilisée par tendeurs
- > Station livrée à monter
- > Très résistante
- > Conforme aux normes sur le traitement des effluents phytopharmaceutiques
- > Équipements de déshydratation des effluents non inclus
- > Système de stockage des effluents à ajouter

| Réf. | Capacité | Dimensions (LxH) |
|--------|-----------------|----------------------|
| SO3MSS | 3m ³ | 1,44 x 1,20 x 2,70 m |
| SO6MSS | 6m ³ | 1,44 x 2,31 x 2,70 m |

GESTION DES EMBALLAGES VIDES

Rince-bidons

Rinçage très performant - Vendu avec raccord jardin

- > Débit de 27 L/min
- > Rinçage très performant
- > Économique : récupération de la totalité des matières actives du bidon
- > Poignée très résistante et tube en inox
- > Trouve facilement sa place sur le pulvérisateur
- > Se branche sur toute conduite d'eau sous pression (minimum 2 bars)



| | |
|------|--------|
| Réf. | RINB01 |
|------|--------|

Étagère égouttoir métallique

Étagères inclinées afin de favoriser l'écoulement de l'eau de rinçage

- > En acier galvanisé résistant à la corrosion des produits phytosanitaires
- > Hauteur : 2m
- > Non réglable - en galva



| Réf. | Dimensions |
|--------|-----------------------------|
| ETGT01 | 1m de large x 2m de hauteur |

GoDrop®

Mobilité et durabilité pour la gestion de vos bidons vides

- > En matière plastique
- > Stockage des eaux d'écoulement intégré dans les éléments
- > Système évolutif : utiliser le nombre d'éléments nécessaires à votre activité
- > Disposition des bidons sur les deux faces des éléments
- > Capacité de rétention : 5L
- > Dimensions des éléments (LxPxH) : 111 x 66 x 47 cm
- > Mobile grâce aux roues
- > Résistant à la corrosion des produits phytopharmaceutiques



Écoulement facilité



Mobile

| Réf. | Description |
|--------|---|
| ETGT03 | GoDrop complet comprenant 1 élément de base, 2 éléments supplémentaires, 1 poubelle 20L avec baguette de fixation et 1 bac de vidange |

| Option | Informations |
|----------|---------------------|
| ETGT03BA | Bâche de protection |

Sacs de collecte ADIVALOR

Sacs de collecte à soufflets en PEBD
(80% régénéré)



PRODUIT
PERSONNALISABLE



- > Disponibles en capacité 250L et 500L
- > Couleur : jaune translucide (250L) ou transparent (500L)

| Réf. | Description |
|--------|-----------------------|
| SCA250 | Sacs de collecte 250L |
| SCA500 | Sacs de collecte 500L |

Rapprochez-vous de notre service commercial

Arceau pour saches

Permet de maintenir le sac de collecte Adivalor pour les bidons vides

- > Acier peint
- > Diamètre : 50cm
- > Avec couvercle, sangle élastique et platine de fixation



Réf. SUPSCC50

Porte-saches Adivalor

Permet de maintenir le sac de collecte Adivalor pour les bidons vides
Pour saches de 500L à confirmer

- > Structure en galva
- > Hauteur : 1,5m



Réf. ARCE03



CITERNES DE STOCKAGE DES EFFLUENTS PHYTOPHARMACEUTIQUES

Citerne PEHD EXCELA effluents phytos

Excellente résistance à la corrosion

GARANTIE
10 ANS

- > Double paroi, en PEHD - Idéale pour recevoir les produits phytopharmaceutiques
- > Possibilité de cloisonnement
- > Couvercle piéton
- > Équipements de base : trou d'homme (Ø630/H 200mm), berceaux et couvercle
- > Aérienne ou enterrée

| Capacité | Réf. | Dimensions (LxØ) | Berceaux |
|--------------------|---------|------------------|----------|
| 1,5 m ³ | CPDP015 | 1,9 x 1,1 m | 2 |
| 3 m ³ | CPDP03 | 2,8 x 1,3 m | 2 |
| 5 m ³ | CPDP05 | 4,5 x 1,3 m | 2 |
| 8 m ³ | CPDP08 | 5,3 x 1,5 m | 2 |
| 10 m ³ | CPDP10 | 6,7 x 1,5 m | 2 |
| 15 m ³ | CPDP15 | 9,9 x 1,5 m | 3 |
| 20 m ³ | CPDP20 | 8,1 x 2 m | 2 |
| 25 m ³ | CPDP25 | 9,9 x 2 m | 3 |
| 30 m ³ | CPDP30 | 12 x 2 m | 3 |

Options

| Option | Informations |
|---------|---|
| CPDPEN | Réhausse enterrable hauteur 40cm |
| CPDPKAG | Plaque galva 5 orifices 2", bouchon de remplissage, kit d'aspiration, |

| Option | Informations |
|---------|------------------------------|
| DTECLIQ | Détecteur de fuites liquides |
| DTECPR | Détecteur de fuites pression |

Conteneur Varibox 1000L

Stockage et transport des effluents phytopharmaceutiques

- > Poche moulée en polyéthylène naturel - Enveloppes interchangeables
- > Homologué UN nitrique 62% maxi
- > Dimensions : 1 x 1,2 x 1,33 m
- > Existe en version bleu, vert, rouge, gris et orange



Réf. COEF01

Cubi 1000L

Stockage facile des liquides

- > Dimensions (L x P x H) : 1,2 x 1,2 x 1 m
- > Vannes de vidange papillon DN 50
- > Bouchons coniques de protection (en haut et en bas) de Ø75 mm



Réf. CUBI01

Dimensions non contractuelles - nous consulter - Autres volumes et dimensions sur demande.
Toute commande devra faire l'objet d'un plan et d'un devis dûment complétés et signés.

Citerne souple EXCELA eau

Réalisées en tissu 100 % polyester avec enduction double face PVC 1300 g/m²

GARANTIE
10 ANS

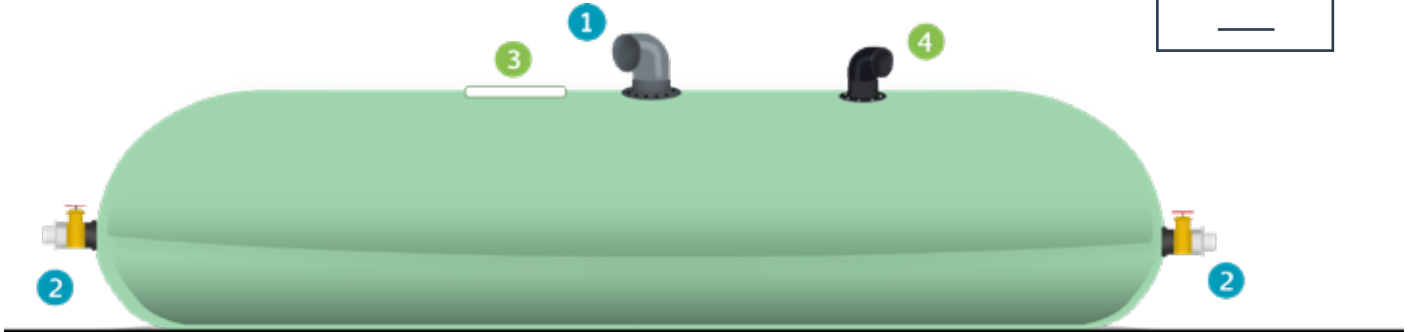

Résistance thermique : - 30 °C à + 70 °C.

ÉQUIPEMENTS (inclus) :

Sur le dessus :

- 3 1 trappe de visite DN 140 avec bouchon
- 1 1 évent 80

ACCESSOIRES (non-inclus) :

Sur le côté :

- 3 1 piquage vanne remplissage / vidange / brassage DN50 avec raccord
- 4 Trop plein DN80

| Capacité | Dimensions à vide en m | Hauteur maxi en m | Réf. |
|--------------------|------------------------|-------------------|--------|
| 10 m ³ | 5,74 x 2,96 | 0,90 | CSO010 |
| 20 m ³ | 5,83 x 4,44 | 1,20 | CSO020 |
| 30 m ³ | 7,95 x 4,44 | 1,30 | CSO030 |
| 40 m ³ | 7,02 x 5,92 | 1,45 | CSO040 |
| 50 m ³ | 8,53 x 5,92 | 1,45 | CSO050 |
| 100 m ³ | 9,67 x 8,88 | 1,60 | CSO100 |
| 120 m ³ | 11,70 x 8,88 | 1,60 | CSO120 |
| 200 m ³ | 15,54 x 10,36 | 1,60 | CSO200 |
| 300 m ³ | 17,32 x 13,32 | 1,60 | CSO300 |
| 400 m ³ | 20,28 x 14,80 | 1,60 | CSO400 |
| 500 m ³ | 22,67 x 16,28 | 1,60 | CSO500 |

Autres volumes et dimensions sur demande.

Toute commande devra faire l'objet d'un plan et d'un devis dûment complétés et signés.



CITERNE SOUPLE EAU



ATTENTION

Si le remplissage ne se fait pas dans l'immédiat : lester la citerne avec 5 cm de liquide minimum

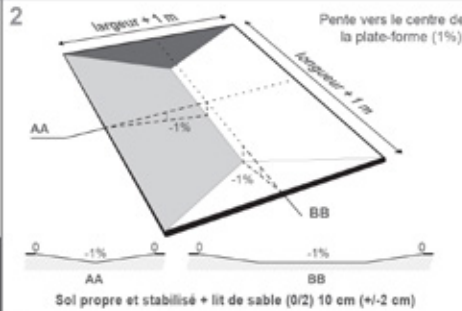

IMPORTANT
Installation de la citerne suivant son volume

| V. (m ³) | nombre de personnes |
|----------------------|---------------------|
| de 1 à 180 | 1 à 2 |
| de 180 à 480 | 3 à 4 |
| de 480 à 800 | 4 à 6 |
| de 800 à 1200 | 6 à 8 |
| > 1200 | 8 à 10 |

Il est formellement interdit de manipuler le produit à l'aide d'engins pour éviter toute détérioration



⚠ Suivre le plan de dépliage joint à cette notice d'installation

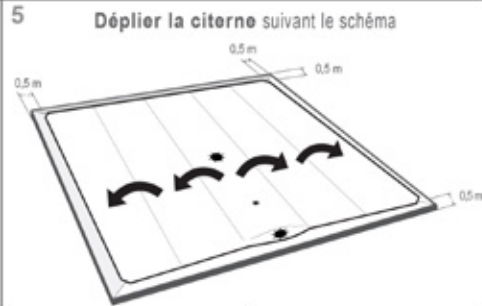

Déplier la citerne suivant le schéma



OBLIGATOIRE

Plaquettes à monter avant remplissage pour chacun des angles

Utiliser une clé de 10 (non fournie)

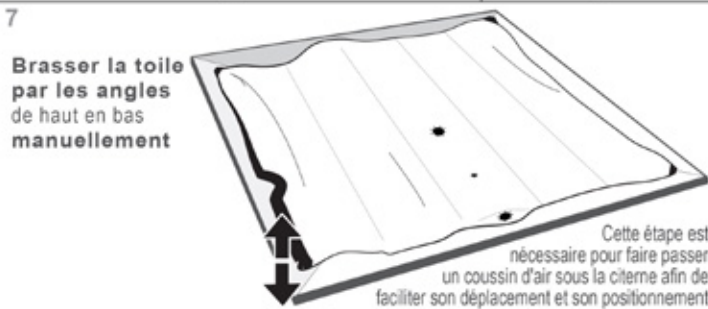

Brasser la toile par les angles de haut en bas manuellement

Cette étape est nécessaire pour faire passer un coussin d'air sous la citerne afin de faciliter son déplacement et son positionnement

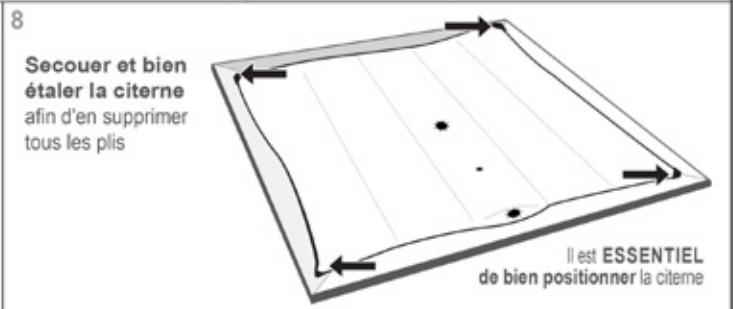

Secouer et bien étaler la citerne afin d'en supprimer tous les plis

Il est **ESSENTIEL** de bien positionner la citerne

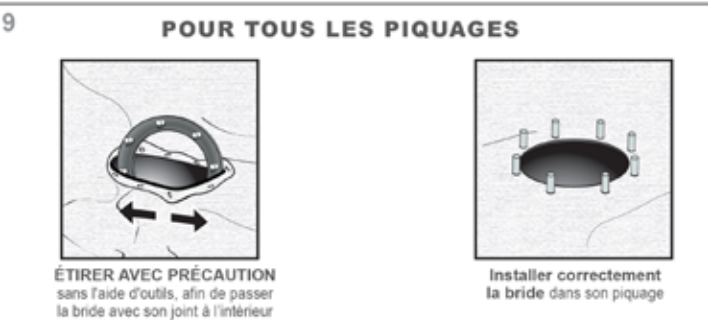

POUR TOUTS LES PIQUAGES

ÉTIRER AVEC PRÉCAUTION sans l'aide d'outils, afin de passer la bride avec son joint à l'intérieur

Installer correctement la bride dans son piquage

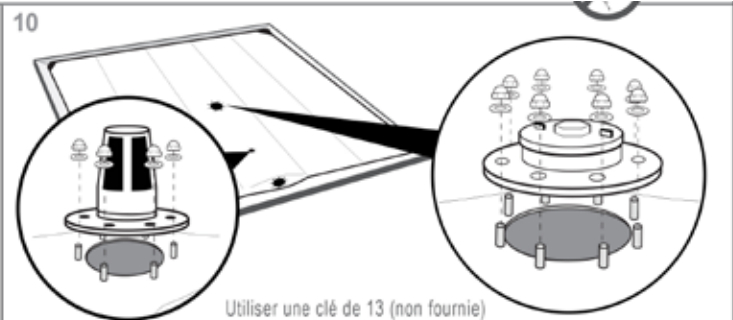

Utiliser une clé de 13 (non fournie)

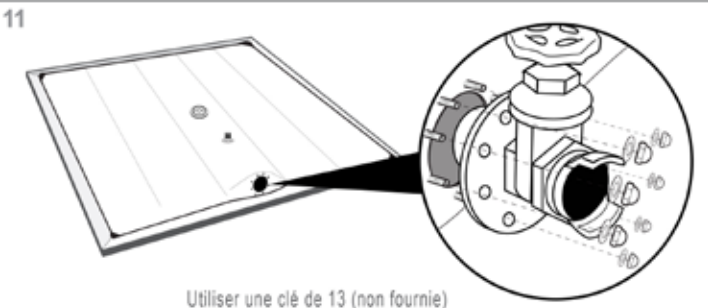

Utiliser une clé de 13 (non fournie)

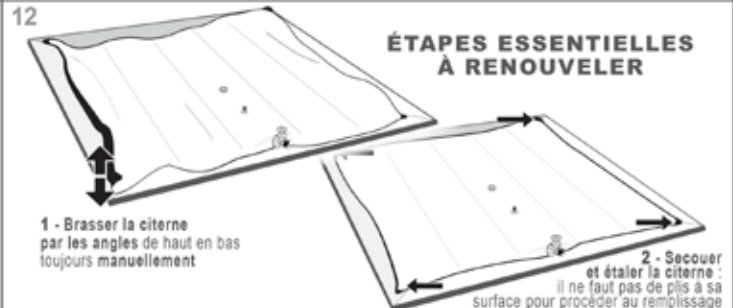

ÉTAPES ESSENTIELLES À RENOUELER

1 - Brasser la citerne par les angles de haut en bas toujours manuellement

2 - Secouer et étaler la citerne - il ne faut pas de plis à sa surface pour procéder au remplissage

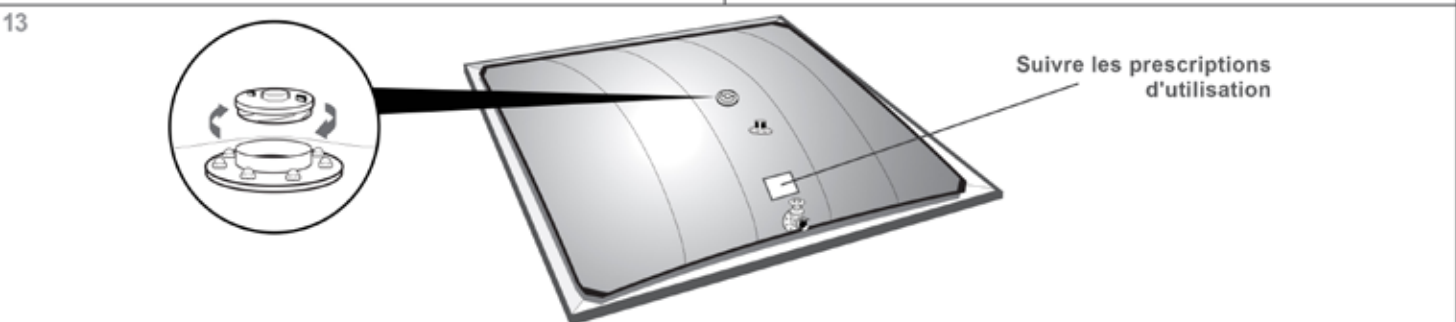

Suivre les prescriptions d'utilisation

Citerne enterrée

Cuve en PEHD, rotomoulée, de qualité alimentaire

- > Densité maximale du liquide acceptable : 1,1
- > Très longue durée de vie
(respect des consignes de pose : consultez-nous)
- > Couvercle en Ø600mm avec fermeture à verrou
- > Multiples possibilités d'emplacements pour les passe-parois

| Capacité | Réf. | Dimensions (LxlxH) | Poids | Trou d'homme |
|-------------------|--------|----------------------|----------|--------------|
| 10 m ³ | CPEE10 | 4,10 x 2,05 x 2,14 m | 395 kg | 1 en Ø600mm |
| 22 m ³ | CPEE22 | 6,60 x 2,20 x 2,20 m | 795 kg | 2 en Ø600mm |
| 27 m ³ | CPEE27 | 8,10 x 2,20 x 2,20 m | 1 135 kg | 3 en Ø600mm |
| 33 m ³ | CPEE33 | 9,60 x 2,20 x 2,20 m | 1 220 kg | 3 en Ø600mm |

(Diamètre 600mm à partir de 6 000 Litres)



| Option | Informations |
|----------|-------------------------------------|
| REFIL1 | Regard filtrant |
| REHD400 | Réhausse Ø400mm |
| REHD600 | Réhausse Ø600mm |
| SAAN01 | Sangle d'ancrage |
| COLLS100 | Regard de filtration déporté Ø100mm |
| COLLS160 | Regard de filtration déporté Ø160mm |
| FRPVDN50 | Filtre à tamis DN50 (voir p.72) |

Volumes plus important - nous consulter

Citerne verticale

Cuve PEHD monobloc, inerte aux produits chimiques, qualité alimentaire

- > Densité maximale acceptable : 2 et 3 m³ : 1,1 / plus de 5 m³ : 1,3
- > Vanne PVC 1/4 de tour et couvercle à visser de Ø520mm (passage 400mm)
- > Option : raccords spécifiques (piquages, vannes...), consultez-nous
- > Echelle à crinoline

| Capacité | Réf. | Dimensions (HxØ) | Poids | Vidange | Échelle à crinoline |
|--------------------|--------|------------------|--------|---------|---------------------|
| 2 m ³ | CVPE02 | 1,45 x 1,71 m | 52 kg | DN 25 | - |
| 3 m ³ | CVPE03 | 1,74 x 1,85 m | 75 kg | DN 25 | - |
| 5 m ³ | CVPE05 | 1,69 x 2,13 m | 117 kg | DN 50 | - |
| 7,5 m ³ | CVPE07 | 2,41 x 2,13 m | 185 kg | DN 65 | - |
| 10 m ³ | CVPE10 | 2,80 x 2,28 m | 260 kg | DN 65 | - |
| 15 m ³ | CVPE15 | 3,75 x 2,50 m | 400 kg | DN 80 | ECHCVE1 |
| 20 m ³ | CVPE20 | 4,91 x 2,50 m | 520 kg | DN 80 | ECHCVE2 |



| Option | Informations |
|----------|-------------------------------------|
| COLLS100 | Regard de filtration déporté Ø100mm |
| COLLS160 | Regard de filtration déporté Ø160mm |
| FRPVDN50 | Filtre à tamis DN50 (voir p.72) |

Citerne transport

Cuve autostable PEHD, rotomoulée, sans soudures, traitée anti-UV

- > Cuve autostable PEHD, rotomoulée, sans soudures, traitée anti-UV
- > Qualité alimentaire, densité maximale du liquide acceptable : 1,1
- > Vanne PVC 1/4 de tour et couvercle ventilé à visser sur le dessus

| Capacité | Réf. | Dimensions (LxlxH) | Poids | Vidange |
|--------------------|--------|-----------------------|--------|---------|
| 0,6 m ³ | CTE006 | 1,45 X 0,77 x 0,85 m | 28 kg | DN 32 |
| 1 m ³ | CTE010 | 1,73 x 0,96 x 1,00 m | 45 kg | DN 32 |
| 1,5 m ³ | CTE015 | 1,94 x 1,20 x 1,15 m | 65 kg | DN 32 |
| 2 m ³ | CTE020 | 2,07x 1,30 x 1,22 m | 80 kg | DN 50 |
| 2,5 m ³ | CTE025 | 2,35 x 1,30 x 1,38 m | 100 kg | DN 50 |
| 3,4 m ³ | CTE033 | 2,53 x 1,48 x 1,535 m | 155 kg | DN 50 |
| 5 m ³ | CTE050 | 3,40 x 1,55 x 1,57 m | 220 kg | DN 50 |
| 6 m ³ | CTE060 | 3,09 x 1,93 x 1,78 m | 245 kg | DN 65 |

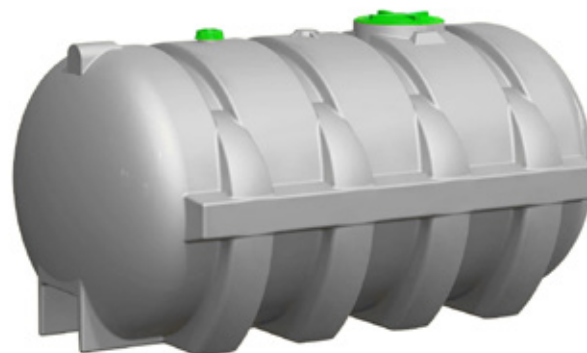

| Option | Informations |
|----------|---------------------------------|
| FRPVDN50 | Filtre à tamis DN50 (voir p.72) |

Autres volumes et dimensions sur demande.

Toute commande devra faire l'objet d'un plan et d'un devis dûment complétés et signés.

CITERNES SOUPLES EXCELA RÉSERVE À INCENDIE

Citerne souple EXCELA réserve incendie

Réalisées en tissu 100 % polyester avec enduction double face PVC 1300 g/m². Résistance thermique : - 30 °C à + 70 °C

GARANTIE
10 ANS



La préconisation est de 1 piquage par tranche de 120 m³. Nous vous invitons à vous rapprocher des services compétents de votre département pour valider la conformité de votre installation.

Les accessoires des citernes sont à monter à la livraison.

ÉQUIPEMENTS (inclus) :

Sur le dessus :

- 1 1 trappe de visite DN 140 avec bouchon.
- 2 1 Securflow 80.



PRISE DIRECTE

Sur le côté :

- 3 1 piquage remplissage/vidange DN 100 avec anti-vortex, vanne et raccord tournant avec protection thermique de vanne.



PRISE DÉPORTÉE

Sur le dessous :

- 4 1 piquage remplissage / vidange DN 100 avec anti-vortex, ensemble de canalisations PVC pression DN 110 (4 mètres), coude, vanne à opercule fonte à double emboîtement et prise déportée avec purge automatique et sortie avec raccord tournant et bouchon DN 100.

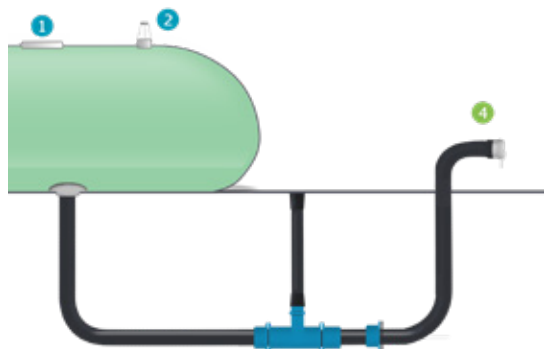

POTEAU D'ASPIRATION

Sur le dessous :

- 5 Piquage Poteau incongelable réversible DN 100 comprenant : 1 bloc bride DN 100 avec anti-vortex, quille de 80 cm, ensemble de canalisation PVC pression DN 110 (2x2), coude, bride d'adaptation et poteau d'aspiration.

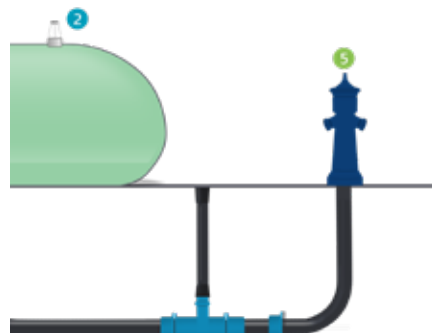

| Vidange hors-sol | Vidange enterrée | V. (m ³) | L. (m) | l. (m) |
|------------------|------------------|----------------------|--------|--------|
| CIH13120 | CIE13120 | 120 | 11,70 | 8,88 |
| CIH13150 | CIE13150 | 150 | 14,00 | 8,88 |
| CIH13180 | CIE13180 | 180 | 14,17 | 10,36 |
| CIH13200 | CIE13200 | 200 | 15,54 | 10,36 |
| CIH13240 | CIE13240 | 240 | 15,96 | 11,84 |
| CIH13300 | CIE13300 | 300 | 17,32 | 13,32 |
| CIH13350 | CIE13350 | 350 | 19,93 | 13,32 |
| CIH13400 | CIE13400 | 400 | 20,28 | 14,80 |
| CIH13500 | CIE13500 | 500 | 22,67 | 16,28 |

Autres volumes et dimensions sur demande.

Toute commande devra faire l'objet d'un plan et d'un devis dûment complétés et signés.

AXE ENVIRONNEMENT

RÉSERVE INCENDIE PRISE DIRECTE

page 1

1

ATTENTION
Si le remplissage ne se fait pas dans l'immédiat :
lester la citerne avec 5 cm de liquide minimum.

2

3

IMPORTANT
Installation de la citerne suivant son volume

| V. (m ³) | nombre de personnes |
|----------------------|---------------------|
| de 1 à 180 | 1 à 2 |
| de 180 à 480 | 3 à 4 |
| de 480 à 800 | 4 à 6 |
| de 800 à 1200 | 6 à 8 |
| > 1200 | 8 à 10 |

Il est **formellement interdit** de manipuler le produit à l'aide d'engins pour éviter toute détérioration.

4

Suivre le plan de dépliage joint à cette notice d'installation.

5

Déplier la citerne suivant le schéma :

6

OBLIGATOIRE
Plaquettes à monter avant remplissage pour chacun des angles.

Utiliser une clé de 10 (non fournie)

7

Brasser la citerne par les angles de haut en bas manuellement.

Cette étape est nécessaire pour faire passer un coussin d'air sous la citerne afin de faciliter son déplacement et son positionnement.

8

Secouer et bien étaler la citerne afin d'en supprimer tous les plis.

Il est **ESSENTIEL** de bien positionner la citerne.

8

POUR TOUS LES PIQUAGES

ÉTIRER AVEC PRÉCAUTION sans l'aide d'outils, afin de passer la bride avec son joint à l'intérieur.

Installer correctement la bride dans son piquage.

9

Utiliser une clé de 13 (non fournie)

10

Utiliser une clé de 13 (non fournie)

11

ÉTAPES ESSENTIELLES À RENOUELER

1 - Brasser la citerne par les angles de haut en bas toujours manuellement.

2 - Secouer et étaler la citerne : il ne faut pas de plis à sa surface pour procéder au remplissage.

13

2 remplissages possibles

14

Suivre les prescriptions de remplissage

Installer une protection thermique de vanne

Citerne souple EXCELA effluents vinicole et d'élevage

Réalisées en tissu 100 % polyester avec enduction double face PVC 1300 g/m²

Résistance thermique : - 30 °C à + 70 °C

GARANTIE
10 ANS

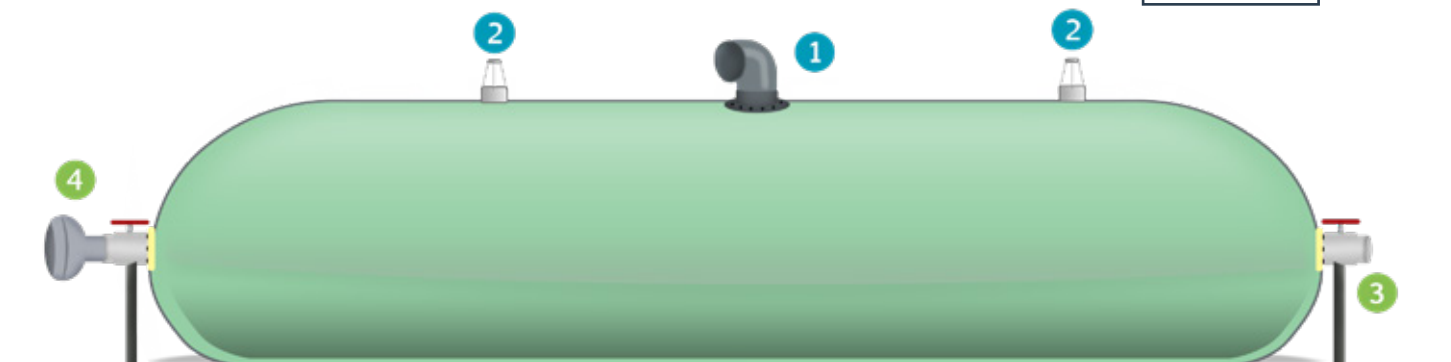

ÉQUIPEMENTS (inclus) :

Sur le dessus :

- 1 1 trappe de visite DN 140 avec bouchon et trop-plein / évent
- 2 1 Évent 80 (nombre et positionnement définis par notre

CONFIGURATION OBLIGATOIRE AU CHOIX :

Sur le côté :

- 3 1 piquage remplissage / vidange avec vanne guillotine et raccord symétrique.
- 4 1 piquage vidange DN 100 avec vanne guillotine et raccord tonne à lisier.

VERSION MIXTE :

ÉQUIPEMENTS (inclus) :

Sur le dessus :

- 1 1 trappe de visite DN 140 avec bouchon et trop-plein / évent.
- 2 1 Securflow 80 (nombre et positionnement définis par notre

CONFIGURATION OBLIGATOIRE AU CHOIX :

Sur le côté :

- 3 1 piquage remplissage / vidange avec vanne guillotine et raccord symétrique.

Sur le dessous :

- 5 Piquage sur le dessous : 1 bloc bride DN 100 avec anti-vortex et manchon à coller.
- 6 1 piquage remplissage/vidange DN 100 avec anti-vortex, coude, vanne à opercule fonte à double emboîtement et prise déportée avec sortie avec raccord et bouchon symétrique DN 100.

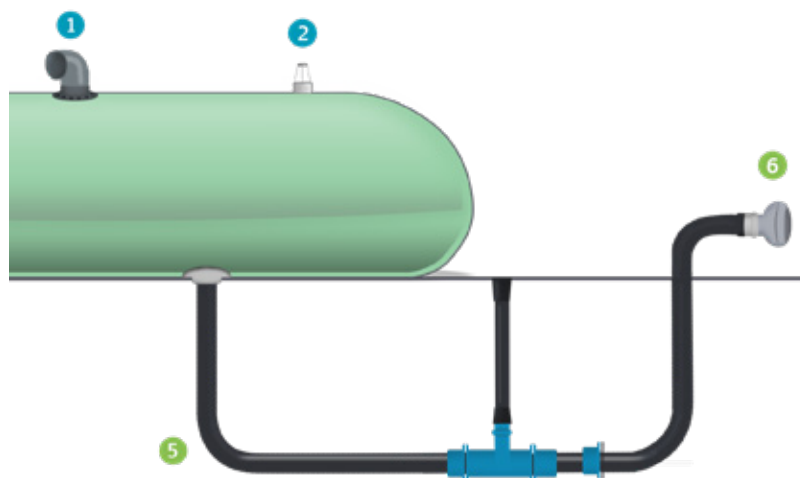

| Référence | V. (m ³) | L. (m) | l. (m) | H.(m) |
|-----------|----------------------|--------|--------|-------|
| CEFH030 | 30 | 7,95 | 4,44 | 1,30 |
| CEFH050 | 50 | 8,53 | 5,92 | 1,45 |
| CEFH070 | 70 | 9,10 | 7,40 | 1,50 |
| CEFH100 | 100 | 9,67 | 8,88 | 1,60 |
| CEFH150 | 150 | 14,00 | 8,88 | 1,60 |
| CEFH200 | 200 | 15,54 | 10,36 | 1,60 |
| CEFH300 | 300 | 17,32 | 13,32 | 1,60 |
| CEFH400 | 400 | 20,28 | 14,80 | 1,60 |
| CEFH500 | 500 | 22,67 | 16,28 | 1,60 |

Autres volumes et dimensions sur demande.

Toute commande devra faire l'objet d'un plan et d'un devis dûment complétés et signés.



CITERNE SOUPLE EFFLUENTS

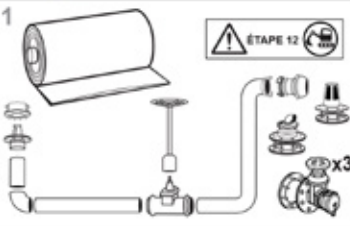

page 1

1

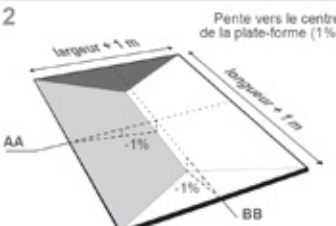

ÉTAPE 12

2



Pente vers le centre de la plate-forme (1%)
largeur + 1 m
longueur + 1 m
AA
BB
-1%
-1%

3 IMPORTANT

Installation de la citerne suivant son volume

| V. (m ³) | nombre de perforations |
|----------------------|------------------------|
| de 1 à 180 | 1 à 2 |
| de 180 à 480 | 3 à 4 |
| de 480 à 800 | 4 à 6 |
| de 800 à 1200 | 6 à 8 |
| > 1200 | 8 à 10 |

Il est formellement interdit de manipuler le produit à l'aide d'engins pour éviter toute détérioration.

4

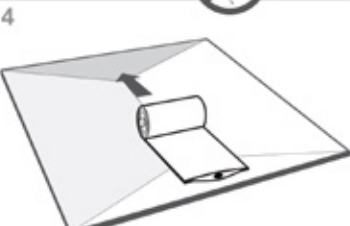

Suivre le plan de dépliage joint à cette notice d'installation.

5

ATTENTION

Si le remplissage ne se fait pas dans l'immédiat : lester la citerne avec 5 cm de liquide minimum.

Soil propre et stabilisé + lit de sable (0/2) 10 cm (+/-2 cm)

7

Brasser la citerne par les angles de haut en bas manuellement.

8

Secouer et bien étaler la citerne afin d'en supprimer tous les plis.

Il est **ESSENTIEL** de bien positionner la citerne avant son remplissage.

9

Déplier la citerne suivant le schéma :

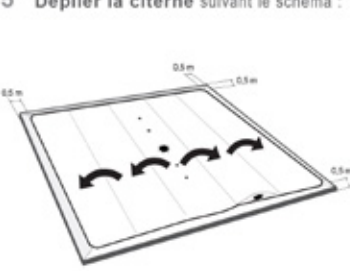

10

OBLIGATOIRE

Plaquettes à monter avant remplissage pour chacun des angles.

x4

Utiliser une clé de 10 (non fournie)

11

Colle et grasse (non fournies)



Utiliser une clé de 13 (non fournie)

12



1m
AXE

13

À CHAQUE PIQUAGE

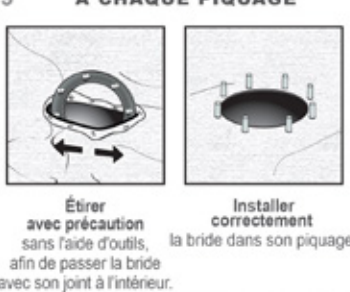

Étirer avec précaution sans l'aide d'outils, afin de passer la bride avec son joint à l'intérieur.

Installer correctement la bride dans son piquage.

14

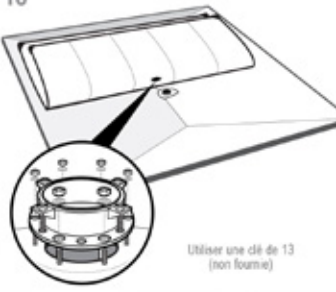

Utiliser une clé de 13 (non fournie)

15

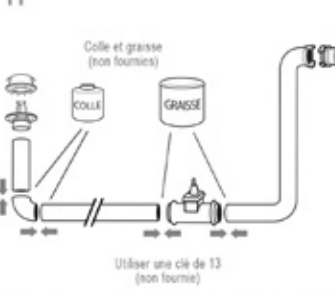

Utiliser une clé de 13 (non fournie)

16

Bien garnir en sable autour de la bride pour éviter les poches d'eau

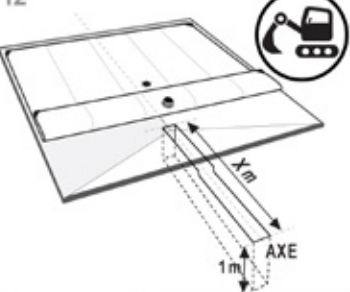

17

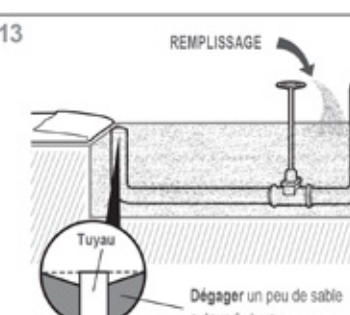

Utiliser une clé de 13 (non fournie)

18

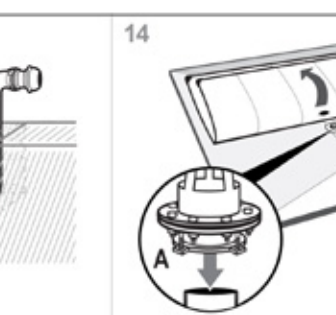

Utiliser une clé de 13 (non fournie)

19

ÉTAPES ESSENTIELLES À RENOUELER

1 Brasser la citerne par les angles de haut en bas manuellement.

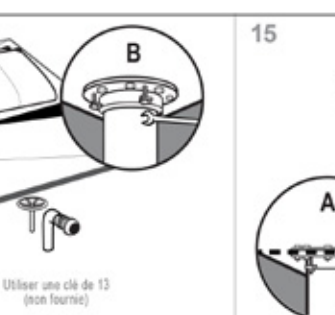

20

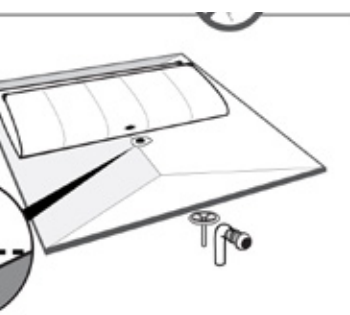

Suivre les prescriptions de remplissage

21

2 Secouer et étaler la citerne : il ne faut aucun pli à sa surface pour procéder au remplissage.

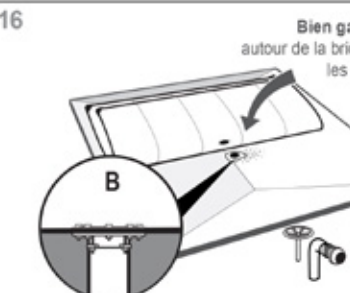

22

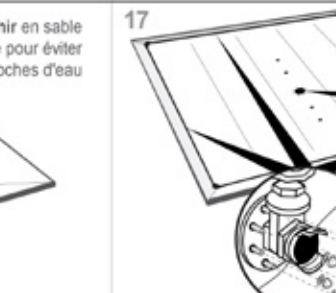

CITERNES SOUPLES EXCELA POUR ENGRAIS LIQUIDES

Citerne souple EXCELA engrais liquide

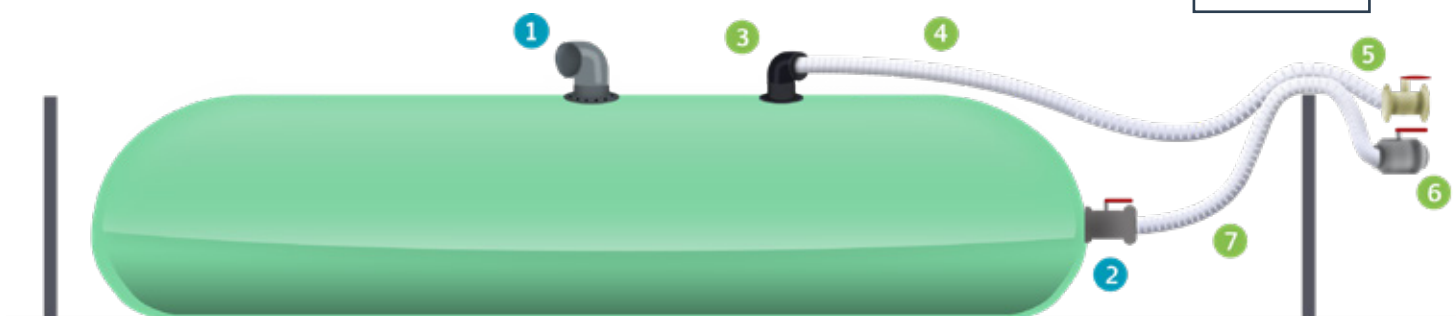
Réalisées en tissu 100 % polyester avec enduction double face PVC 1300 g/m²GARANTIE
10 ANS

Description

Réalisées en tissu 100 % polyester avec enduction double face PVC 1300 g/m².

Les accessoires des citernes sont à monter à la livraison. Résistance thermique : - 30 °C à + 70 °C.

ÉQUIPEMENTS (inclus) :

Sur le dessus :

① 1 trappe de visite DN 140 avec bouchon à vis incluant 1 évent coudé DN 50.

Sur le côté :

② 1 piquage remplissage / vidange DN 50 avec vanne PPG, raccord symétrique et bouchon DN 50

③ Option - Piquage / remplissage sur le dessus DN 80 avec raccord et bouchon symétrique

④ Option - Tuyau 5m DN80

⑤ Option - Vanne en polypro

⑥ Option - Vanne en inox

⑦ Option - Tuyau 5m DN50

| | |
|-----|----------|
| Réf | ELPR80 |
| Réf | TUY805AR |
| Réf | VANP80 |
| Réf | VANI50 |
| Réf | TUY505AR |

| Référence | V. (m ³) | L. (m) | l. (m) | H.(m) |
|-----------|----------------------|--------|--------|-------|
| CSEN025 | 25 | 6,53 | 4,44 | 1,30 |
| CSEN030 | 30 | 7,72 | 4,44 | 1,30 |
| CSEN040 | 40 | 7,00 | 5,92 | 1,45 |
| CSEN050 | 50 | 8,53 | 5,92 | 1,45 |
| CSEN060 | 60 | 8,08 | 7,40 | 1,50 |
| CSEN070 | 70 | 9,10 | 7,40 | 1,50 |
| CSEN080 | 80 | 10,25 | 7,40 | 1,50 |
| CSEN090 | 90 | 8,97 | 8,88 | 1,60 |
| CSEN099 | 99 | 9,67 | 8,88 | 1,60 |

| Capacité | Dimensions à vide en m | Hauteur maxi en m | Membrane pour fosse (en m) | | Dimensions terrassement (fond de talus) en m | Membrane pour bassin (en m) | | Hauteur muret minimum |
|-------------------|------------------------|-------------------|----------------------------|-----------------|--|-----------------------------|-----------------------|-----------------------|
| | | | | | | | | |
| 25 m ³ | 6,53 x 4,44 m | 1,30 | CENMF025 | 8,38 x 11,53 m | 7,53 x 5,44 m | CENMB025 | 5,45 x 7,52 x 0,65 m | 0,75 m |
| 30 m ³ | 7,95 x 4,44 m | 1,30 | CENMF030 | 8,38 x 12,72 m | 8,72 x 5,44 m | CENMB030 | 5,45 x 8,85 x 0,65 m | 0,75 m |
| 40 m ³ | 7,00 x 5,92 m | 1,45 | CENMF040 | 9,88 x 12,00 m | 8,00 x 6,92 m | CENMB040 | 7,00 x 8,00 x 0,75 m | 0,85 m |
| 50 m ³ | 8,53 x 5,92 m | 1,45 | CENMF050 | 9,88 x 13,53 m | 9,53 x 6,92 m | CENMB050 | 6,95 x 9,55 x 0,80 m | 0,90 m |
| 60 m ³ | 8,08 x 7,40 m | 1,50 | CENMF060 | 11,34 x 13,08 m | 9,08 x 8,40 m | CENMB060 | 8,40 x 9,10 x 0,80 m | 0,90 m |
| 70 m ³ | 9,10 x 7,40 m | 1,50 | CENMF070 | 11,34 x 14,10 m | 10,10 x 8,40 m | CENMB070 | 8,40 x 10,10 x 0,85 m | 0,95 m |
| 80 m ³ | 10,25 x 7,40 m | 1,50 | CENMF080 | 11,34 x 15,25 m | 11,25 x 8,40 m | CENMB080 | 8,40 x 11,25 x 0,90 m | 1,00 m |
| 90 m ³ | 8,97 x 8,88 m | 1,60 | CENMF090 | 12,84 x 13,97 m | 9,97 x 9,88 m | CENMB090 | 9,90 x 10,00 x 0,95 m | 1,05 m |
| 99 m ³ | 9,67 x 8,88 m | 1,60 | CENMF099 | 12,84 x 14,67 m | 10,67 x 9,88 m | CENMB099 | 9,86 x 10,75 x 0,95 m | 1,05 m |

Autres volumes et dimensions sur demande.

Toute commande devra faire l'objet d'un plan et d'un devis dûment complétés et signés.

CITERNE SOUPLE ENGRAIS LIQUIDE

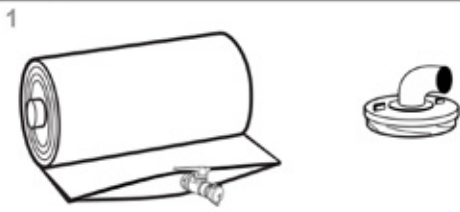

ATTENTION

Si le remplissage ne se fait pas dans l'immédiat : **lester la citerne** avec 5 cm de liquide minimum.

2a Membrane sur murets

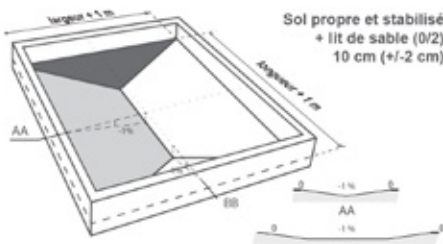

2b Membrane sur talutage

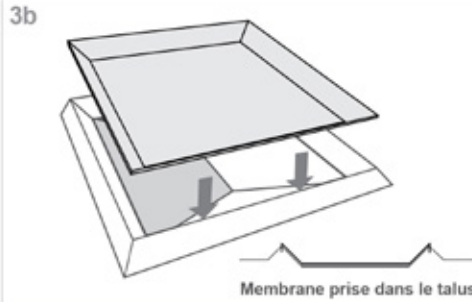
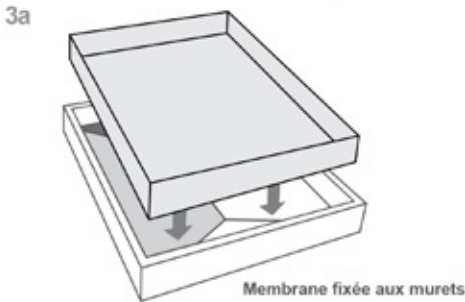
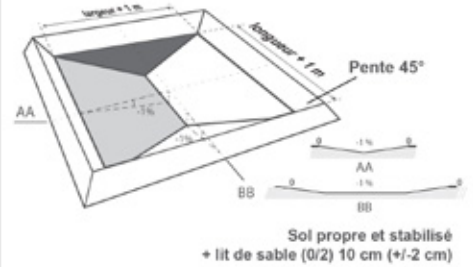

IMPORTANT

Installation de la citerne suivant son volume

| V. (m ³) | nombre de personnes |
|----------------------|---------------------|
| de 1 à 180 | 1 à 2 |
| de 180 à 480 | 3 à 4 |

Il est **formellement interdit** de manipuler le produit à l'aide d'engins pour éviter toute détérioration.

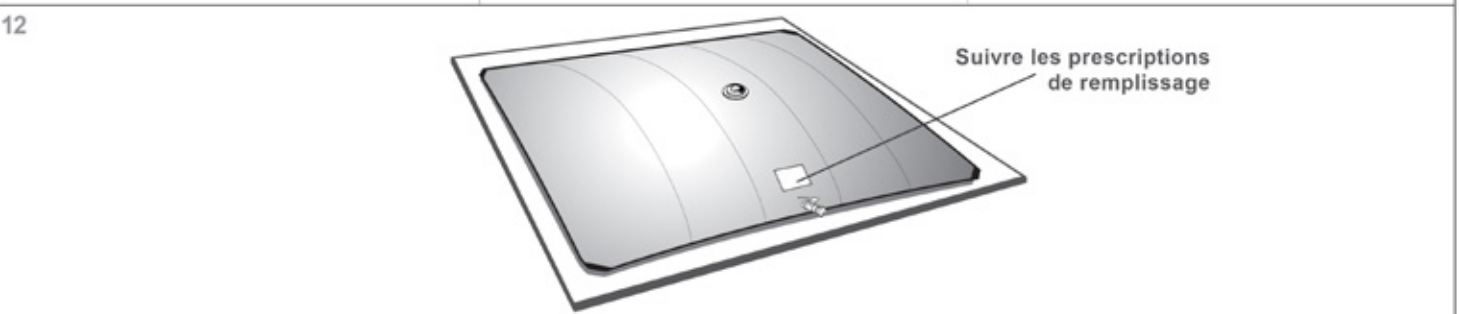
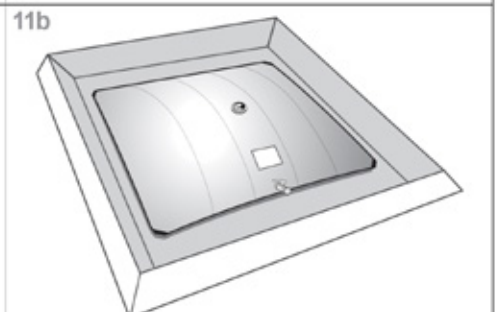
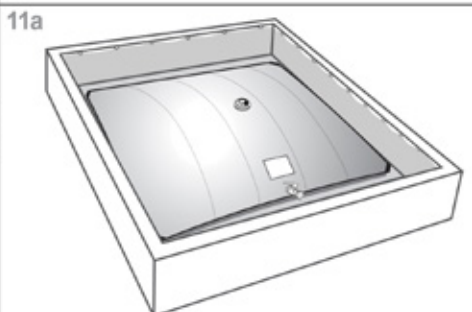
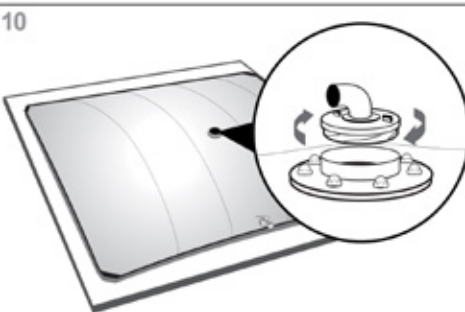
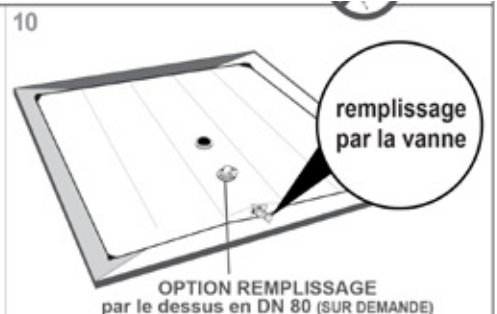
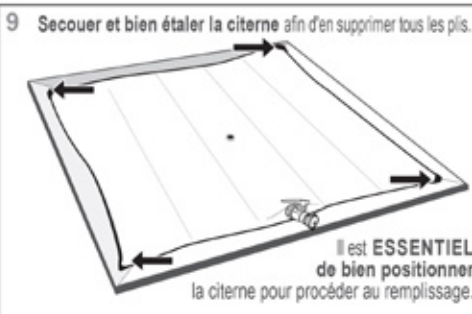
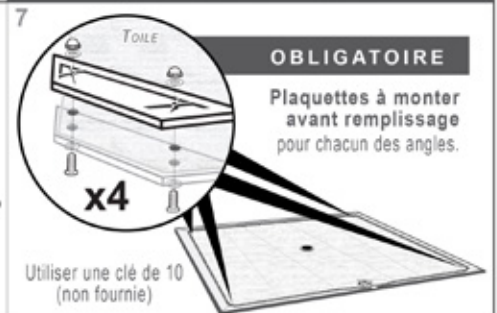
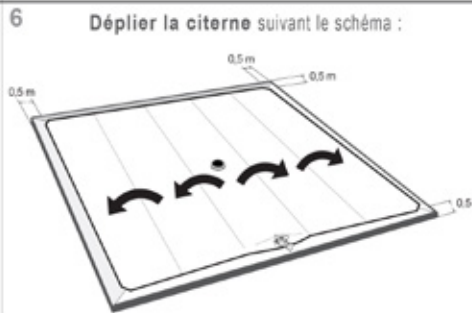

Citerne PEHD EXCELA DOUBLE PAROI engrais liquides

Excellente résistance à la corrosion

GARANTIE
10 ANS



- Installation simple et rapide
- Grande résistance à la corrosion
- Double paroi alvéolaire pour une haute résistance

- > Longue durée de vie
- > Facile à installer et à déplacer
- > En PEHD de densité 1,7 kg/dm³,
- > Hautement traitée contre les UV
- > Équipements de base : trou d'homme (Ø630/H 200mm), berceaux, détecteur de fuites, plaque inox 5 orifices (3x2"/2x3"), raccord pompier 2" alu aspiration, raccord pompier 3" alu remplissage, canne d'aspiration inox avec crépine et clapet et ventilation inox

| Capacité | Réf. | Dimensions (ØxL) | Poids | Berceaux |
|-------------------|--------|------------------|--------|----------|
| 25 m ³ | CPDA25 | 2 x 9,9 m | 1,85 T | 4 |
| 30 m ³ | CPDA30 | 2 x 12 m | 2,5 T | 5 |
| 50 m ³ | CPDA50 | 2,4 x 13,5 m | 3,85 T | 5 |
| 70 m ³ | CPDA70 | 2,8 x 13,4 m | 5,5 T | 5 |
| 80 m ³ | CPDA80 | 3,2 x 11,6 m | 6,5 T | 6 |
| 99 m ³ | CPDA99 | 3,2 x 14,6 m | 7,5 T | 6 |

Options

| Option | Informations |
|----------|------------------------------|
| CPDAH5 | Rallonge hauteur d'homme Ø50 |
| CPDAH8 | Rallonge hauteur d'homme Ø80 |
| CPDAJA24 | Jauge 2,40m |

| Option | Informations |
|----------|------------------------------|
| DTECLIQ | Détecteur de fuites liquides |
| DTECPR | Détecteur de fuites pression |
| FRPVDN50 | Filtre à tamis DN50 |

Autres volumes et dimensions sur demande.

Toute commande devra faire l'objet d'un plan et d'un devis dûment complétés et signés.

Citernes de transport carburant - TRUCKMASTER®



La gamme TruckMaster a été conçue spécifiquement pour le transport du gasoil en toute sécurité. Robuste et mobile, cette solution offre à ses utilisateurs le confort ultime de pouvoir ravitailler en gasoil leurs sites reculés.

TM430/300 - Équipements

1. Cuve | 2. Pompe avec une puissance de 12 volts sans compteur | 3. Pistolet automatique | 4. Mise à l'air libre | 5. Flexible de distribution | 6. Capot verrouillable | 7. Manilles |

- > Transport économique
- > Les modèles compacts de 200 et 300 litres n'occupent que la moitié d'une Euro palette
- > Ils permettent ainsi une distribution plus économique et des frais de livraison réduits
- > Transport efficace
- > Les modèles de 430 et 900 litres intègrent des chicanes internes pour limiter au maximum les mouvements du liquide, d'où une meilleure stabilité du porteur et de la charge pendant le transit

| Réf. | Produits |
|---------|----------------------------|
| CTCT200 | TM200 - citerne 200 litres |
| CTCT300 | TM300 - citerne 300 litres |
| CTCT430 | TM430 - citerne 430 litres |
| CTCT900 | TM900 - citerne 900 litres |

CITERNE DE STOCKAGE CARBURANT

Citernes carburants - FUELMASTER®

Solutions intelligentes de stockage et de distribution - Stockage Fixe



FM1200

FM2500

FM5000

FM9000



FM2300 - TRANSPORT

La gamme FuelMaster offre une solution robuste et pratique de stockage sur site. Elle a été spécialement conçue pour un stockage, une protection sécurisés du gasoil. Capacités allant de 2500 à 9 000 litres. Elle comprend des équipements optionnels ainsi que des systèmes de gestion et de suivi intelligents afin de répondre à toutes les exigences liées à l'agriculture, à la construction et au transport.

- > Homologations de pointe
- > Certification OFCERT, approbation IOS & PROCHEM, certification UDT
- > Assurance qualité
- > Certificat de qualité : norme BS EN ISO 9001 : 2000
- > Stockage à double paroi
- > Protection environnementale

| Produits | Réf. | Capacité | 1200l | 2300l | 2500l | 5000l | 9000l |
|----------------------|----------|----------|----------|----------|----------|----------|----------|
| FM1200 - 1200 litres | CSCF1200 | Longueur | 1 240 mm | 2 300 mm | 2 460 mm | 2 850 mm | 3 280 mm |
| FM2300 - 2300 litres | CSCF2300 | Largeur | 1 900 mm | 1 200 mm | 1 460 mm | 2 230 mm | 2 450 mm |
| FM2500 - 2500 litres | CSCF2500 | | | | | | |
| FM5000 - 5000 litres | CSCF5000 | Hauteur | 1 790 mm | 1 460 mm | 1 850 mm | 2 340 mm | 2 950 mm |
| FM9000 - 9000 litres | CSCF9000 | | | | | | |

Citernes carburants - BLUEMASTER®

Cuve double paroi, pompe immergée, support pistolet sans déclencheur, flexible de distribution 4m, armoire de distribution, pistolet automatique PIUSI, raccord de remplissage 2" en acier inoxydable, indicateur de niveau (type horloge), débitmètre digital K24



La gamme BlueMaster offre une solution de stockage sur site robuste et pratique. Cette gamme a été spécialement conçue pour le stockage sécurisé, la distribution et la protection de l'AdBlue®.

Spécification des équipements

1. Pompe immergée
2. Isolation du réservoir intérieur
3. TMS Alarme de protection contre le débordement
4. Chauffage dans le réservoir externe
5. Ventilation dans le réservoir externe
6. Réservoir avec structure à double paroi
7. Armoire de distribution
8. Pistolet automatique PIUSI
9. Support de pistolet avec interrupteur marche/arrêt automatique de la pompe
10. Flexible en EPDM de 6m
11. TMS Standard
12. Raccord de remplissage à accouplement à sec de 2"
13. Chauffage dans l'armoire de distribution
14. Eclairage

| Produits | Réf. |
|-------------|----------|
| 2500 litres | CSCB2500 |
| 4000 litres | CSCB4000 |
| 5000 litres | CSCB5000 |

| Capacité | 2500l | 4000l | 5000l |
|----------|---------|---------|---------|
| Longueur | 2460 mm | 3900 mm | 2850 mm |
| Largeur | 1460 mm | 1150 mm | 2250 mm |
| Hauteur | 1860 mm | 2340 mm | 2350 mm |

Citernes de transport - BLUEMASTER®

Conçue pour permettre le transport de l'AdBlue en toute sécurité

Les cuves BlueTruckMaster s'attachent à votre véhicule à l'aide de sangles pour être acheminées à la destination de votre choix.

Disponible en capacités de 200 à 900 litres.



| Produits | Réf. |
|------------|---------|
| 200 litres | CTCB200 |
| 900 litres | CTCB900 |

PETITS MATÉRIELS & MÉTÉO

Air Buse

Préserve la santé de l'utilisateur et de sa bouche encore trop souvent utilisée pour déboucher les buses

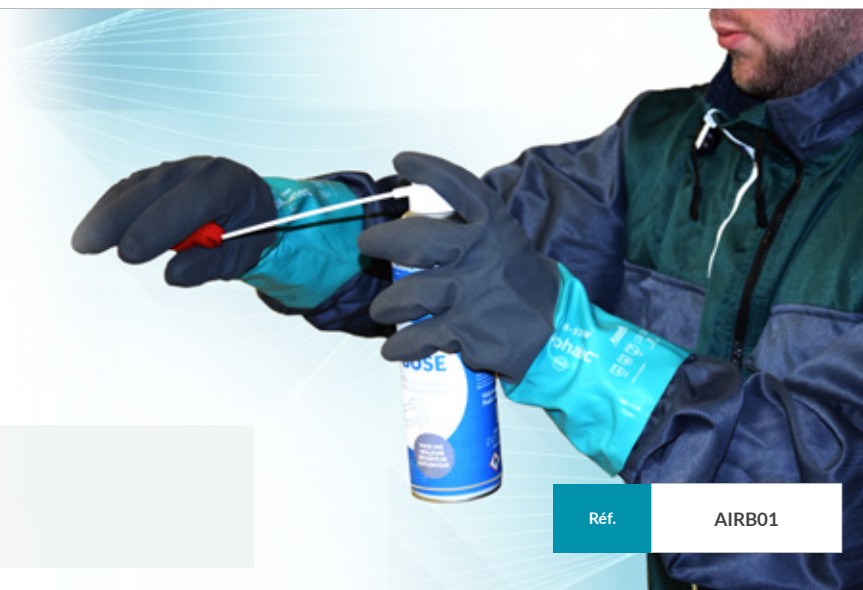

- > Non abrasif et ne laisse pas de résidus
- > Facilite le nettoyage des buses bouchées
- > Contenance : 500 mL

Réf.

AIRB01

Pluvio'MIN

Pluviomètre avec piquet

- > Grand modèle 445 x Ø 80 mm
- > Capacité 39 mm (± 39 L/m²)



Réf.

PLUV01

Pluvio'MAX

Cuve avec surface de réception de 400 cm²

- > Cône transparent et démontable - Filtre à feuilles
- > Graduations jusqu'à 100 mm
- > Visualisation des graduations pour une lecture directe



Réf.

PLUV02

Thermomètre

Thermomètre en plastique

- > Thermomètre en plastique
- > Dimensions : 230x80 mm
- > De -40°C à +50°C



Réf.

THMA01

Brosse à buses

Pour le nettoyage des buses

- > Permet d'accéder à des endroits difficiles



Réf.

BRBUSES

Papier hydrosensible

Permet le contrôle de la taille et de la densité des gouttelettes

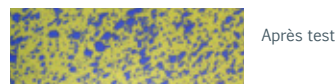

- > Se teinte en bleu au contact de gouttelettes d'eau
- > Paquet de 50 bandelettes

| Réf. | Dimensions |
|--------|------------|
| PAHY01 | 76 x 52 mm |
| PAHY02 | 76 x 26 mm |

Anémomètre ÉOLE

Permet de vérifier la force du vent avant tout traitement

- > Anémomètre pour professionnels
- > Plage de mesure : de 2 à 150 km/h
- > Affichage de grande taille, très lisible
- > Précis et simple d'utilisation
- > Hélice 3D multi-directionnelle
- > Filetage pour trépied standard



Réf. ANEM01

Station météo ATMOS

Anémomètre, thermomètre, hygromètre pour professionnels

- > Permet de mieux maîtriser les cultures et les répercussions climatiques sur l'environnement
- > Précise, simple d'utilisation, multiples fonctions
- > Mesure du point de rosée
- > Avec turbine multi-directionnelle
- > Filetage pour trépied standard



Réf. APME02

EXTER SULFO

Une seule solution pour nettoyer l'intérieur, l'extérieur, les filtres et les buses du pulvérisateur

- > Formulation écologique - 106g/L tensio-actif non ionique
- > Efficace contre les sulfonilurées - Biodégradable
- > Nettoyant multi-usages pour tous matériels agricoles
- > Dissout les dépôts phytosanitaires et prévient de la formation de tartre
- > Évite le bouchage des buses - Nettoie et dégraisse les pièces mécaniques



Réf. EXTSUL

BIO HP

Produit d'hivernage des pulvérisateurs

- > Produit d'hivernage des pulvérisateurs à base de composants d'origine naturelle végétale et minérale
- > Protège contre le gel, le dessèchement des joints pour matériel agricole et viticole
- > Conçu et produit en FRANCE - Permet un nettoyage du pulvérisateur
- > Maintient en état les électrovannes - Évite la corrosion des pompes



Réf. BIOHP

EFFAROUCHEURS



Effaroucheur cerf-volant

Permet de protéger naturellement et efficacement les cultures

- > Cerf-volant noir motif œil brillant de 1.40 m d'envergure
- > Tige de tension du cerf-volant en fibre de verre
- > Mat télescopique fixe de 4 m (amortissement des rafales)
- > Pivot Galva à planter dans le sol.
- > Livré complet avec cerf-volant, pivot galva et mât télescopique
- > Dissuasif même au repos



Vue de face



Vue de dos

| Réf. | Dimensions |
|---------|-----------------------|
| EFFCVAP | Cerf volant avec pied |
| CERFVS | Cerf volant seul |

Canon effaroucheur BAZOOKA mécanique

Effaroucheur sonore (à gaz propane) : émet des détonations (119dB)



- > Protège une zone de +/- 4 hectares
- > Dimensions : 15 x 97 x 52 cm
- > Poids : 6 kGs
- > Livré avec bouchon de protection auditive (anti bruit)
- > Option Trépied (H : 1,45m) permet de tourner le BAZOOKA à 360°

| Réf. | Dimensions |
|-----------|------------------------------|
| CEFFBM | Canon effaroucheur mécanique |
| TREDEFCEB | Trépied + déflecteur |

| Réf. | Options |
|----------|---|
| HPCEBEM | Horloge avec piles pour canon bazooka mécanique |
| VRCEFFBM | Vanne de régulation bazooka mécanique |

Canon effaroucheur BAZOOKA électronique

Effaroucheur sonore (à gaz propane) : émet des détonations (119dB)

- > Protège une zone de +/- 4 hectares
- > Dimensions : 15 x 1.05 x 52 cm - Batterie 12 volts - Poids : 6 kGs
- > Réglage du cadencement de 5 à 25 min
- > Livré avec bouchon de protection auditive (anti bruit)
- > Option Trépied (H : 1,45m) permet de tourner le BAZOOKA à 360°



| Réf. | CEFFBE |
|------|--------|
|------|--------|

Effaroucheur sonore ultrason

Zone de protection : 350 à 500 m²

- > Niveau sonore : 95-102 DB à 1 mètre
- > Alimentation : 220V
- > Dimensions : Unité centrale 230 x 230 x 120 mm
- > Poids : 7 Kg - Fréquence : 15/25 kHz
- > Étanchéité : IP56



| Réf. | EFFSE |
|------|-------|
|------|-------|

LA RÉGLEMENTATION

Drone

Les règles importantes à retenir sont les suivantes :

- On vole par temps clair et de jour (vol interdit de nuit)
- Altitude maximum de 150 m (sauf restriction abaissant cette limite à 100 – 80 – 50 ou 30 m)
- On garde son drone en vue
- On ne survole pas les populations
- On ne survole en aucun cas les habitations donc pas les communes, quelque soit leur taille
- Je m'assure pour la pratique du drone sur mon exploitation
- Avant mon vol, je me renseigne (restrictions : altitude maximum, vol interdit, besoin d'une autorisation de vol)

Dans le cadre d'une utilisation de drone pour un usage professionnel, il est impératif d'avoir un brevet théorique de télépilote et une attestation de suivi de formation pratique, avoir déclaré son activité sur le site <https://alphantango.aviation-civile.gouv.fr/login.jsp> et avoir les autorisations de vol nécessaires si besoin.

La carte des zones de restrictions pour les drones doit par ailleurs être consultée avant de voler :

<https://www.geoportail.gouv.fr/donnees/restrictions-pour-drones-de-loisir>

L'arrêté du 27 janvier 2017 fixe la liste des zones interdites à la prise de vue aérienne par appareil photographique, cinématographique ou tout autre capteur.

Ces informations indiquent les restrictions de vol aux alentours de lieux sensibles (aéroports, sites SEVESO, sites nucléaires, bases militaires, ...). Si une zone est définie comme restreinte, il est toujours possible de demander une autorisation de vol auprès des autorités compétentes

Irrigation

Les prélèvements en eau pour l'irrigation sont soumis à autorisation ou déclaration en fonction des volumes prélevés sur la ressource.

Ces différents seuils sont explicités dans **l'article R 214-1 du code de l'environnement** :

- si le prélèvement est supérieur ou égal à 200 000 m³/an : autorisation
- si le prélèvement est supérieur à 10 000 m³/an mais inférieur à 200 000 m³/an : déclaration

Traçabilité

Les agriculteurs sont tenus de tenir un registre dans lequel les interventions phytopharmaceutiques sont renseignées par parcelle. Ce registre doit être conservé pour une durée minimale de 5 ans.

Il s'agit des articles L254-6 du Code rural et de l'article 53 de la Loi d'Avenir Agricole

«...conservent pendant une durée de cinq ans un document mentionnant les quantités, les numéros de lot et les dates de fabrication des produits phytopharmaceutiques qu'elles distribuent ou utilisent...»

Caméra

Le positionnement d'une ou plusieurs caméras sur une exploitation agricole nécessite une déclaration à la CNIL.

Si des employés sont présents sur cette même exploitation, il faut les informer de l'installation des caméras (note de service, contrat de travail, etc.). Et, comme pour les lieux publics, un panneau doit clairement signaler l'existence et l'objectif du dispositif au sein de l'entreprise

Règlement européen 2016/679

<https://www.cnil.fr/vos-demarches/declarer-un-fichier/travail>

Samsys

Lorsqu'un système de tracking est installé sur du matériel utilisé par des employés, il est nécessaire de les prévenir et de faire une déclaration à la CNIL.

Règlement européen 2016/679

<https://www.cnil.fr/vos-demarches/declarer-un-fichier/travail>

AGRICULTURE CONNECTÉE

| | |
|----------------------|-----|
| Données parcellaires | 113 |
| Capteurs | 116 |
| Drones | 118 |

GESTION DE FLOTTE ET TRAÇABILITÉ

SAMSYS

Localisation des machines en temps réel et traçabilité complète des travaux et déplacements réalisés



- > Boîtier sur batterie => jusqu'à 3 mois d'autonomie
- > Possibilité de se brancher à la batterie du matériel pour une autonomie totale de la balise
- > Emission en GPRS toutes les minutes en charge ou toutes les 15 minutes sur batterie

> Localisation de vos machines en temps réel

- Disponibilités des machines
- Statuts (à l'arrêt, en cours d'utilisation...)
- Affichage des pauses

> Historique des activités

- Distances parcourues sur route et au travail
- Hectares réalisés
- Durée des travaux

> Suivi et traçabilité de vos activités en temps réel

- Analysez les travaux - Aide à la maintenance
- Soyez prévenus lors d'une panne et intervenez le plus rapidement possible pour réparer votre machine

> Identification des utilisateurs et/ou des chauffeurs

> Export des informations au format Excel

- Par machine - Par parcelle

| Ref. | Produits |
|-------|--|
| PSAMS | Samsys START : boîtier + 3 ans d'abonnements |
| PSAMP | Samsys PREMIUM : boîtier connectable + 3 ans d'abonnements |
| SAMCI | Capteur inductif |
| SAMCP | Capteur pressostat |
| SAMTM | Tag d'identification machine |
| SAMTC | Tag d'identification chauffeur |

RAINDANCER®

Suivez et surveillez votre matériel d'irrigation en temps réel
d'un simple coup d'œil sur Smartphone, tablette ou PC

Fonctionne sur tous types d'enrouleurs, pivots et rampes frontales

- + Balise GPS autonome en énergie placée sur le canon ou sur la rampe
- + Géolocalisez et surveillez votre matériel à distance
- + Traçabilité automatique des travaux d'irrigation par parcelle

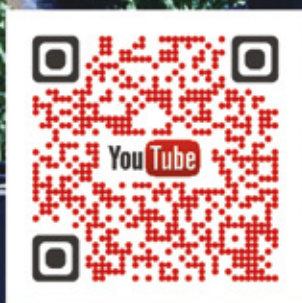



- > Gagnez en sérénité et en sécurité - alertes SMS en cas de dysfonctionnement (pression, arrêt du chariot, renversement, etc.)
 - > Optimisez vos déplacements et votre temps de travail
 - > Raindancer détermine avec précision l'heure de fin des travaux et vous prévient lorsque le travail est terminé
- > Préservez vos cultures et vos ressources en eau en intervenant rapidement lors d'un problème technique sur votre matériel

Se monte sur tous les équipements, quel que soit la marque ou le modèle
 Enrouleurs, rampes frontales et pivots
 Acquisition automatique de la traçabilité - Possibilité d'exporter les données de traçabilité

OPTIONS :

- Compteur DN80 : Permet de connaître avec précision les volumes épanchés
- Gestion automatique des angles d'irrigation du canon : Permet d'irriguer uniquement dans la parcelle, en ajustant au mieux et automatiquement les butées de canon

SECTOR CONTROL

permet d'adapter l'ouverture du canon automatiquement aux contours de la parcelle grâce au GPS



| Réf. | Produits |
|-------------|---|
| RAINKIT | RAINDANCER - Kit Irrigation - Adaptable tous modèles toutes marques - Kit comprenant : 1 boîtier de contrôle + 1 panneau solaire d'alimentation , 1 carte Sim GPRS + 1 capteur de pression |
| RAINKITP | RAINDANCER - Kit Irrigation PRO |
| RAINSC | Gestion de secteur pour canon - Uniquement avec Raindancer Pro |
| RAINCS0 | Compteur DN80 - Uniquement avec Raindancer Pro |
| RAINPC | RAINDANCER - Pump Control |
| RAINSC | Sector CONTROL |
| Abonnements | |
| RAINAB | Abonnement Kit Irrigation |
| RAINPCAB | Abonnement annuel Pump Control |

Caméra extérieure PRÉSENCE

Visionnez à distance ce qui se passe chez vous et obtenez des notifications précises qui vous avertissent en temps réel en cas de détection

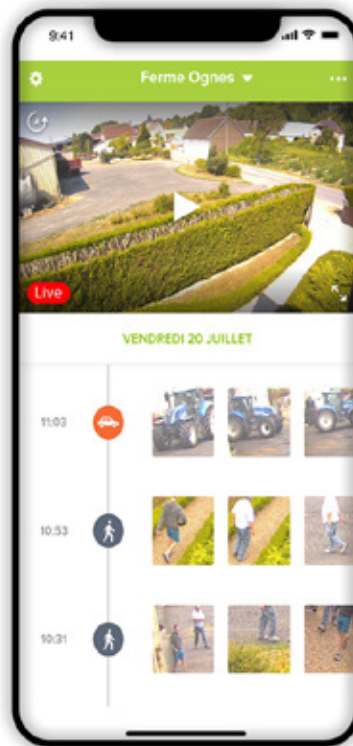

QUALITÉ D'IMAGE EXCEPTIONNELLE ET ZOOM

Les vidéos sont enregistrées en Full HD. Pincez l'écran avec vos doigts pour zoomer dans les vidéos et voir tous les détails. Les images sont stockées en local sur la caméra. Il est possible de stocker ces vidéos sur votre compte Dropbox ou sur un serveur FTP.

Présence peut être installée en remplacement de n'importe quel éclairage extérieur. Projecteur longue portée jusqu'à 20 mètres.

Connectée à votre box en WIFI.

Livrée avec une carte microSD 8Go.

Possibilité de mettre une carte microSD 32Go (classe 10).



Réf. **CAMPRES**

Fuel it



Mesurez le niveau de vos cuves à distance grâce à notre capteur

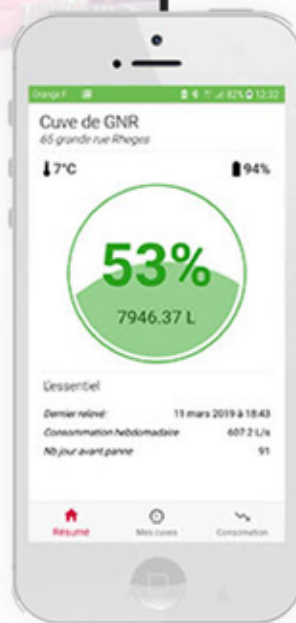

ANTICIPEZ VOS RUPTURES

Une alerte est envoyée par texto et par email lorsque le niveau bas de votre cuve est atteint. Les pannes sèches un dimanche en pleine saison, ça n'est plus pour vous...!

FAITES DES ECONOMIES

En connaissant avec précision la place disponible dans votre cuve sans avoir à la piger, commandez la bonne quantité au meilleur moment pour obtenir le meilleur prix.

SUIVEZ VOTRE CONSOMMATION

Suivez votre consommation à la semaine et au mois. Conservez l'historique complet de votre consommation et comparez les années. Anticipez au mieux vos stocks et facilitez vos inventaires.

| Réf. | Produits | Réf. | Abonnements |
|---------|--|-------|--------------------------------------|
| FUELIT1 | Capteur connecté FUEL IT® - 1 relevé par jour | FIAB1 | Abonnement 1 AN 1 relevé par jour |
| FUELIT4 | Capteur connecté FUEL IT® - 4 relevés par jour | FIAB4 | Abonnement 1 AN 4 relevés par jour |

SONDES DE TEMPÉRATURES

Sonde de température SENCIOUS®

Mesure et transmet une température via le réseau LoRa

- > Connexion bas débit LoRa - IP68
- > 20 ans d'autonomie de batterie suivant configuration
- > Mesure de -55°C à +125°C



| Réf. | Produits |
|----------|----------------------------|
| CTEMLAB | Capteur SENCIOUS® - 120 cm |
| CTEMLABA | Abonnement annuel |

Sonde de température Multimax avec boîtier de lecture

Sonde de température mobile pour le contrôle du stockage des céréales, du foin, du compost...

- > Sonde thermocouple de type K
- > Câble de 10 m entre la sonde et le connecteur
- > Pour le stockage en cellule les 10 m de câble permettent de ramener le connecteur au niveau du sol
- > Tige en inox
- > Plage de mesure: -25°C à +200°C
- > Rapidité de la lecture de la mesure
- > Échantillonnage rapide
- > Lecture de la température avec le boîtier de lecture



Options

| Réf. | Produits |
|----------|---|
| MULTRALL | Rallonge de câble de 10 mètres |
| MULTS120 | Sonde de température MULTIMAX (seule) 1,20m |
| MULTS240 | Sonde de température MULTIMAX (seule) 2,40m |
| BOLTT01 | Boîtier de lecture (seul) |



| Réf. | Informations |
|--------|--|
| MULT01 | Sonde de température MULTIMAX 1,20m + boîtier de lecture |
| MULT02 | Sonde de température MULTIMAX 2,40m + boîtier de lecture |

DRONES

Parrot® Disco-Pro AG

Parrot Disco Pro-AG est notre drone tout-en-un, polyvalent, compact et ultra-précis destiné à l'agriculture de précision



Pas besoin d'être un as du pilotage : avec l'application Pix4Dcapture, vous pouvez faire voler votre Parrot Disco Pro AG en toute sécurité. Le drone survolera la zone définie au préalable et reviendra se poser automatiquement une fois son parcours terminé

Réf. DRDPAG

Parrot® Bluegrass

Le quadricoptère polyvalent dédié à l'agriculture de précision



Cartographie des parcelles via des cartes NDVI obtenues grâce au capteur multispectral Parrot Sequoia. Inspection visuelle des parcelles grâce à la caméra Full HD et son capteur de 14Mpx

- > Modulation d'azote - Désherbage localisé
- > Mise en évidence des disparités intra-parcellaires

Réf. DRQBLG

APPLICATION TOUCH & DIAG

Vous avez un doute sur la conformité de votre stockage de produits phytopharmaceutiques ?

L'application TOUCH & DIAG est là pour vous aider !

Avec 15 diagnostics environnementaux mis à jour en permanence en fonction de l'évolution de la réglementation, l'application TOUCH & DIAG vous permet de connaître avec précision les points à améliorer sur votre exploitation et ainsi mieux piloter vos investissements.

CONTACTEZ-NOUS DÈS MAINTENANT



UNE ÉQUIPE À VOTRE SERVICE



ÉQUIPE COMMERCIALE



Emeric OUDIN
Directeur Général
Tél. : 06 24 67 04 02
emeric.oudin@axe-environnement.eu



Axel d'ARRAS
Responsable commercial Centre / Ouest
Tél. : 06 71 82 99 80
axel.darras@axe-environnement.eu



Hélène POTIER
Responsable commerciale Nord
Tél. : 06 83 50 62 21
helene.potier@axe-environnement.eu

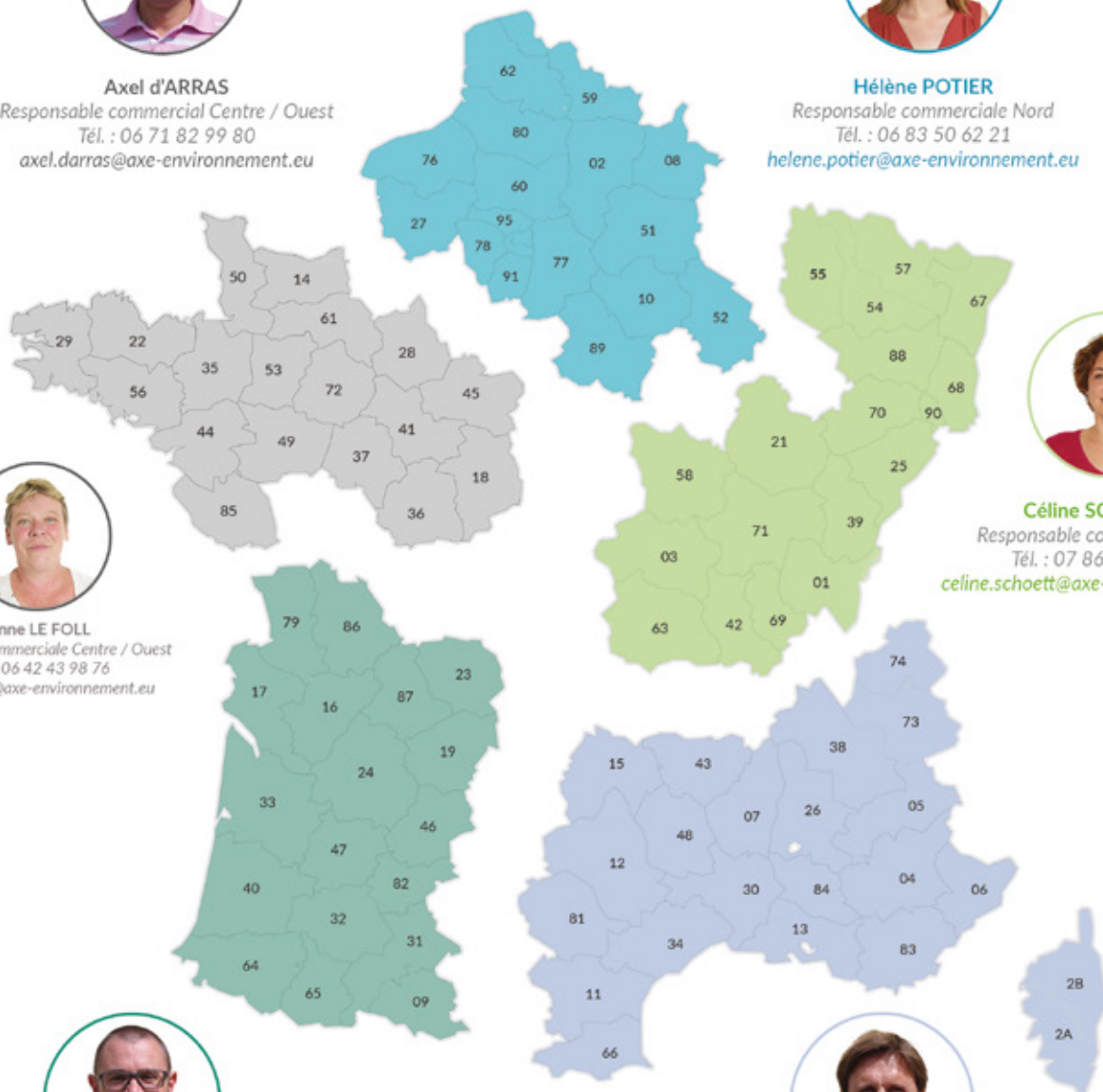

Anne LE FOLL
Animatrice commerciale Centre / Ouest
Tél. : 06 42 43 98 76
anne.lefoll@axe-environnement.eu



Céline SCHOETT
Responsable commerciale Est
Tél. : 07 86 37 08 72
celine.schoett@axe-environnement.eu



Jérôme TEXIER
Responsable commercial Sud-Ouest
Tél. : 06 85 84 72 51
jerome.texier@axe-environnement.eu



Louis-Marie LE GOFF
Responsable commercial Sud-Est
Tél. : 06 43 34 51 39
louis-marie.legoff@axe-environnement.eu



AXE ENVIRONNEMENT

237, rue Gornet Boivin - 10100 ROMILLY SUR SEINE
Tél. : +33 (0)3 25 24 55 00 - Fax : +33 (0)3 25 24 55 01

Email : contact@axe-environnement.eu - Suivez-nous sur les réseaux sociaux :



www.axe-environnement.eu